



РОССИЯ
ООО “Мебель”

Удмуртская Республика, г. Ижевск
ул. Карла Маркса, 1Б.

сайт: izhmebel.com, e-mail: izhmebel@mail.ru



Тумба для телеаппаратуры.
Проект ИЖ.072.13.00.00.00.
Модульная серия корпусной мебели “Венеция”

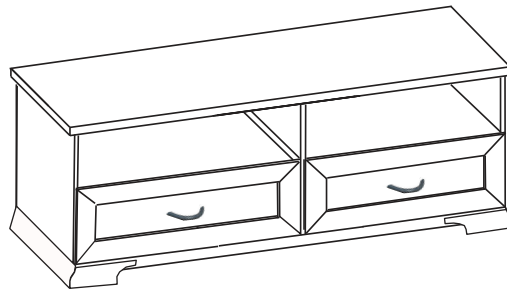
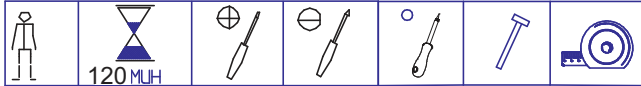

Состав изделия.

№ дет	Наименование деталей	Длина	Ширина	Кол-во
1-13	Стенка вертикальная	460	330	1
2-13	Стенка вертикальная	460	330	1
3-13	Перегородка	378	330	1
4-13	Перегородка	187	330	1
5-13	Колпак	1332	360	1
6-13	Стенка горизонтальная	1268	330	1
7-13	Стенка горизонтальная	618	330	2
8-6	Планка вертикальная	66	248	1
8-13	Планка горизонтальная	634	68	1
9-13	Планка горизонтальная	618	68	1
10-13	Стенка задняя (ДВПО)	200	1296	1
11-13	Стенка задняя (ДВП)	193	1296	1
1	Накладка ящика	188	644	2
3	Стенка продольная ящика	560	128	2
4	Стенка боковая ящика	300	128	4
5	Дно ящика (ДВПО)	588	304	2
7-3	Цоколь угловой левый	348	210	1
8-3	Цоколь угловой правый	348	210	1

Фурнитура.

Наименование	Кол-во
Комплект К-52	2
Комплект К-45	54
Комплект К-59	9
Комплект К-39	6
Комплект К-7	10
Комплект К-73	2
Комплект К-126a	2
Комплект К-130	8
Комплект К-37	2
Комплект К-10	10
Шуруп 3,5x25	2
Шуруп 4x30	6
Комплект К-43	2
Комплект К-35	8
Комплект К-28	2

Габаритные размеры в мм,
1332x486x360

ИНСТРУКЦИЯ ПО СБОРКЕ

Комплекты фурнитуры.

Комплект К-126а

1. Шариковая направляющая L=300мм -2шт.
2. Шуруп 3,5×16 -8шт.
3. Фурторка Ø5,4х9,6 -4шт.



Комплект К-59

1. Скрепка -1шт.
2. Шуруп 3х20 -1шт.

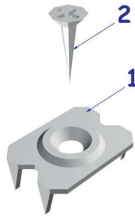

Комплект К-45

1. Шуруп 3х20 -1шт.
2. Шайба -1шт.

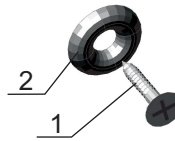

Комплект К-130

1. Эксцентрик -1шт.
2. Дюбель быстрого монтажа (L=42мм) -1шт.
3. Заглушка -1шт.



Комплект К-10

1. Эксцентрик -1шт.
2. Дюбель винчиваемый (L=42 мм) -1шт.
3. Заглушка -1шт.

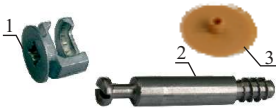

Комплект К-7

1. Винт-конфирмат 7х50 -1шт.
2. Заглушка -1шт.
3. Ключ шестигран. -1шт.

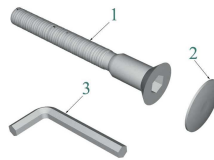

Комплект К-39

1. Ножка регулируемая М6х18 -1шт.
2. Гайка -1шт.

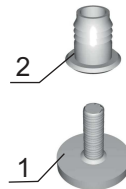

Комплект К-73

1. Подвеска -1шт.
2. Шурупы 3,5х25 -2шт.



Комплект К-52

1. Ручка -1шт.
2. Винт М4х22 -2шт. (на ящик).



Комплект К-35

1. Стяжка угловая -1шт.
2. Шуруп 5х16 -2шт.
3. Фурторка -2шт.



Комплект К-43

1. Шкант Ø8х30 деревянный -1шт.



Комплект К-37

1. Уголок 26х26 -1шт.
2. Шуруп 3,5х16 -4шт.

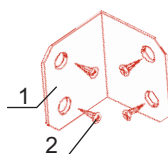

Комплект К-28

1. Стяжка соединительная -1шт.



Уважаемый покупатель, обращаем Ваше внимание на то, что внешний вид изделия во многом зависит от качества сборки.

1. Подготовка к сборке.

- Прежде чем приступить к сборке изделий, необходимо внимательно ознакомиться с данной инструкцией:
- распаковать упаковки, скомплектовать детали согласно схемам, определить наличие необходимой фурнитуры;
 - номера деталей на схемах соответствуют номерам, поставленным на не лицевых поверхностях деталей;
 - приготовить необходимый инструмент: метр, отвертки, шнур, молоток;
 - сборку производить на ровном полу, покрытым тканью или бумагой во избежание повреждения фасадных кромок и загрязнения мебели;
 - установить на деталях комплекты фурнитуры, обозначенные на схемах изделий и рисунках по имеющимся наколкам.

Примечание.

- Заглушки на фурнитуру и видимые отверстия устанавливать после полной сборки изделия.
- Изделие необходимо крепить к стене.
- Крепежные средства для крепления к стене не прилагаются, для разных материалов стен требуются различные крепления.
- Используйте крепежные средства подходящие для материала стен в Вашем доме, за информацией обратитесь в специализированный магазин.

2. Эксплуатация и уход.

Уважаемый покупатель, для того чтобы изделие всегда радовало Вас, напоминаем:

- не содержать мебель в сырых, непроветриваемых помещениях и не устанавливать вплотную к отопительным и нагревательным приборам;
- при установке изделий мебели в непосредственной близости от нагревательных и отопительных приборов их поверхности во время эксплуатации должны быть защищены от нагрева, температура нагрева элементов мебели не должна превышать +40°C;
- не ставить под прямые солнечные лучи, т. к. под их воздействием изменяется цвет лицевых поверхностей изделия;
- в мебели, имеющей крепление болтами, винтами, шурупами, при ослаблении необходимо периодически подтягивать;
- изделие оберегать от механических повреждений, попадания растворителей, щелочей, кислот, воды и т. п.;
- аккуратно передвигайте с места на место изделие, чтобы не повредить ножки в процессе передвижения;
- чистку щитовых поверхностей производить сухой мягкой тканью;
- при эксплуатации мебельной продукции необходимо исключить попадание воды и иных жидкостей на элементы изделий мебели, соприкасающихся с полом.

ДОПОЛНИТЕЛЬНАЯ ИНФОРМАЦИЯ ДЛЯ ПОТРЕБИТЕЛЯ.

1. Материалы, применяемые в производстве корпусной мебели:

- ламинированные древесностружечные плиты (ЛДСП) ГОСТ 32289-2013;
- плиты древесноволокнистые твердые с лакокрасочным покрытием (ДВПО) ГОСТ 8904-81;
- кромки плоские мебельные поливинилхлоридные (ПВХ).

2. Назначение и область применения:

- для хранения предметов домашнего обихода.

3. Рекомендуемые допустимые нагрузки на отдельные элементы мебели:

- на ящик - 4 кг; - на тумбу сверху - 20 кг.

4. Транспортирование и хранение (ГОСТ 16371):

- транспортирование рекомендуется всеми видами транспорта в крытых транспортных средствах, а так же в контейнерах;
- мебель должна храниться в крытых помещениях при температуре не ниже +2°C и относительной влажности воздуха от 45% до 70%, не должно быть контакта с водой и ультрафиолетовыми лучами.

Мебель корпусная бытовая изготовлена в соответствии с ГОСТ 16371-2014, соответствует требованиям ТР ТС 025/2012 “О безопасности мебельной продукции”.

Примечание: Руководство по эксплуатации к изделию не отражает незначительных, конструктивных изменений в изделии, внесенных изготовителем после подписания к выпуску в свет данного руководства, а также изменений по комплектующим изделиям и документации, поступающей с ними.

3.Схема сборки.

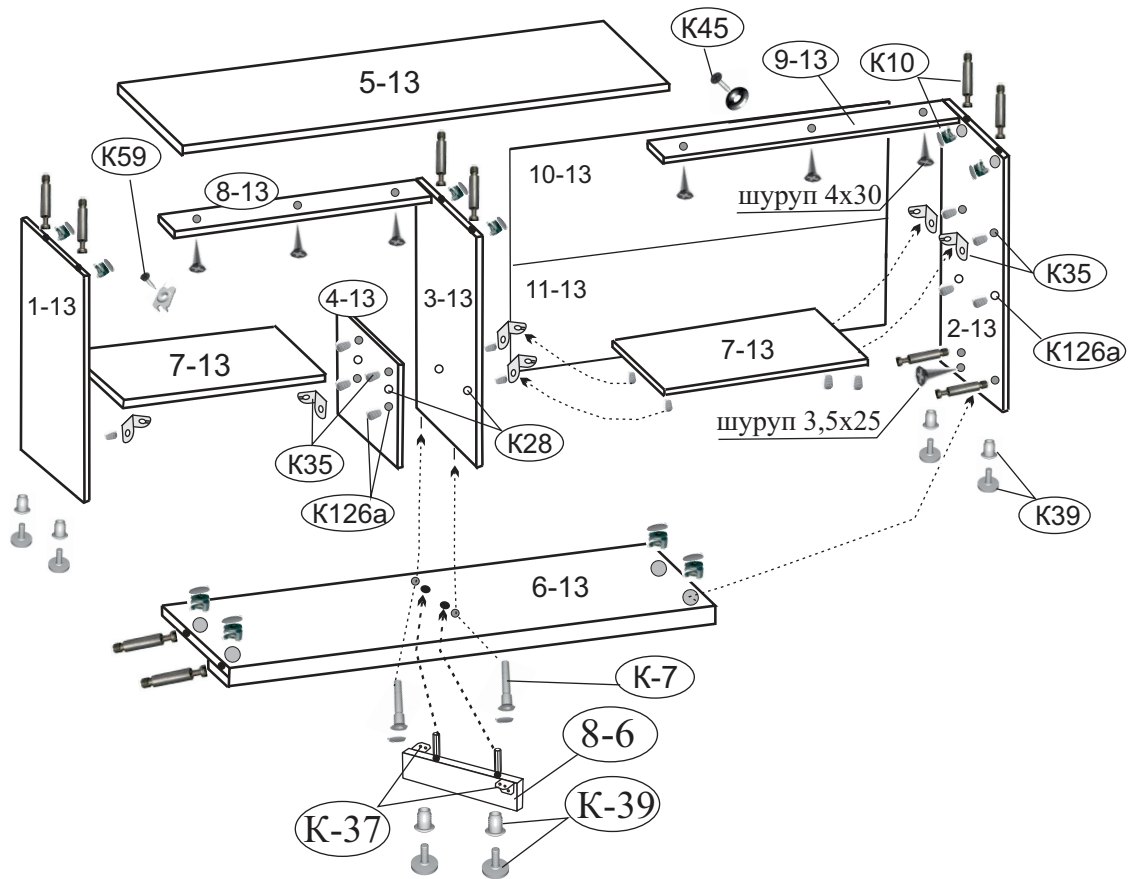

4.Последовательность установки.

- 1.Осторожно забейте футорки (K-126а, K-35) в отверстия на детали (1-13 и 2-13).
Установите широкую часть направляющих (K-126а) и уголок (K-35).
Вкрутите дюбеля ввинчиваемые (K-10).
Осторожно забейте гайки (K-39), затем вкрутите ножки.

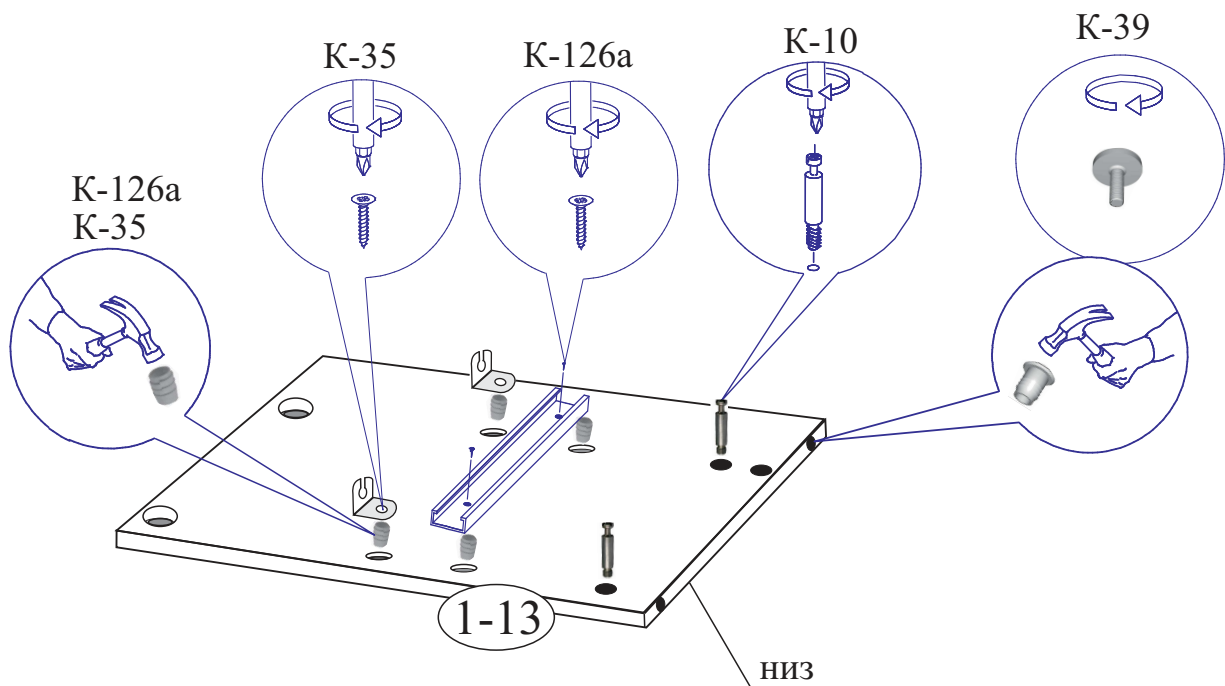

2. Осторожно забейте футорки (К-126а, К-35) в отверстия на перегородке (3-13, 4-13).
Установите широкую часть направляющих (К-126а) и уголок (К-35).

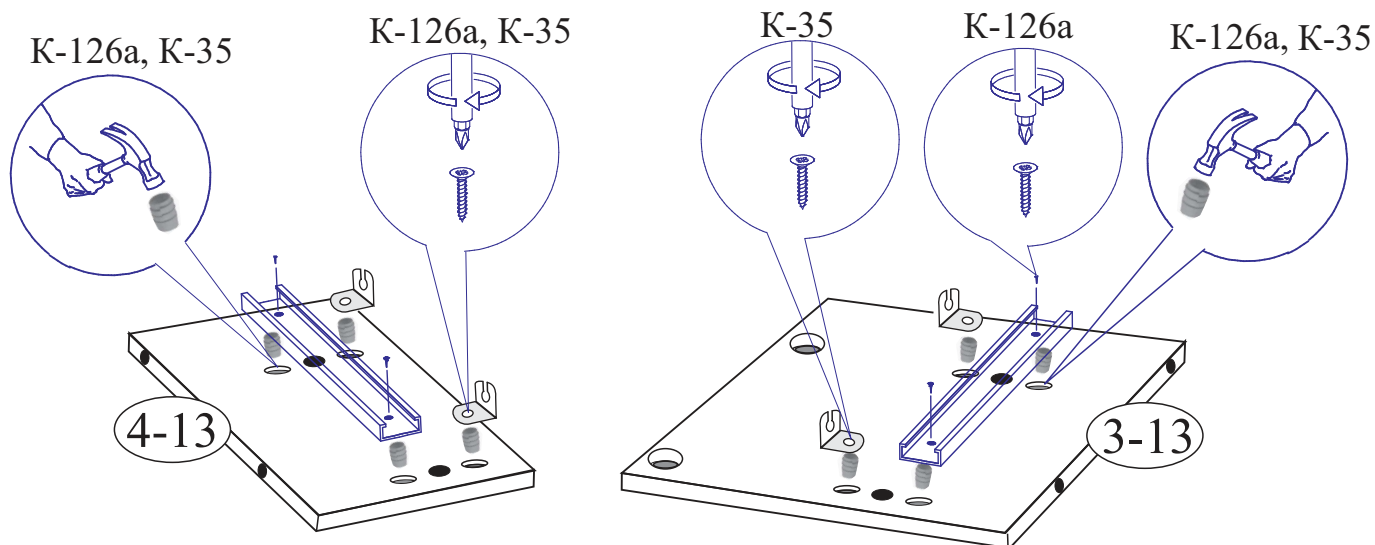

3. Соедините между собой детали (3-13, 4-13) на стяжку (К-28).

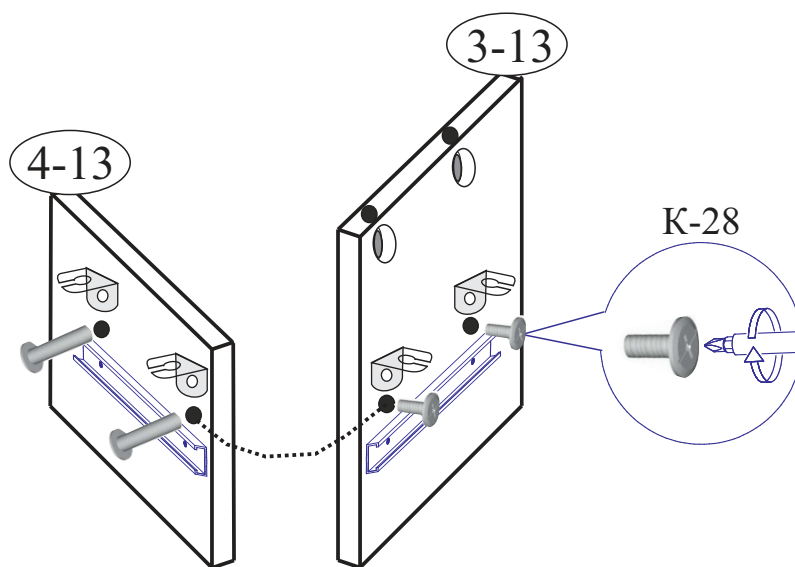

4. Вкрутите дюбеля (К-10) в отверстия на детали (5-13).

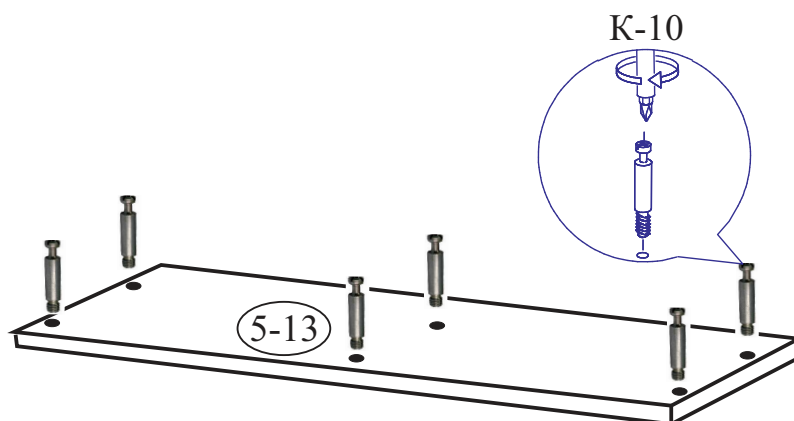

5. Осторожно забейте гайки (К-39) в торцевые отверстия на детали (8-6), закрутите ножки.
 Осторожно забейте шканты (К-43) в торцевые отверстия на детали (8-6).
 Установите два уголка (К-37) по месту.
 Осторожно забейте футорки (К-35) в отверстия на детали (7-13).

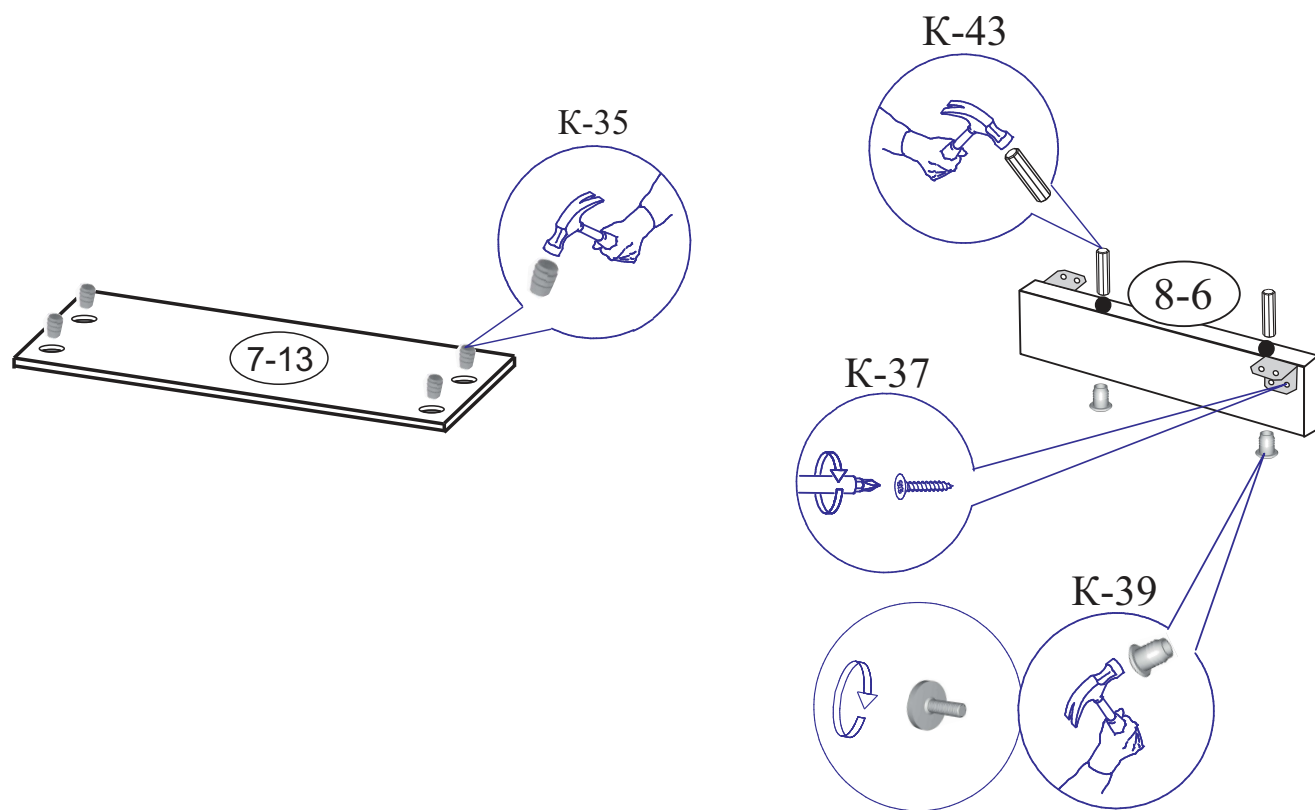

6. Соедините стенки вертикальные (1-13, 2-13) со стенкой горизонтальной (6-13) на стяжку (К-10).
 Перегородку (3-13) закрепите к детали (6-13) винтами (К-7).
 Деталь (7-13) положите на уголки (К-35) и закрепите шурупами.
 Колпак (5-13) установите при помощи стяжки (К-10).

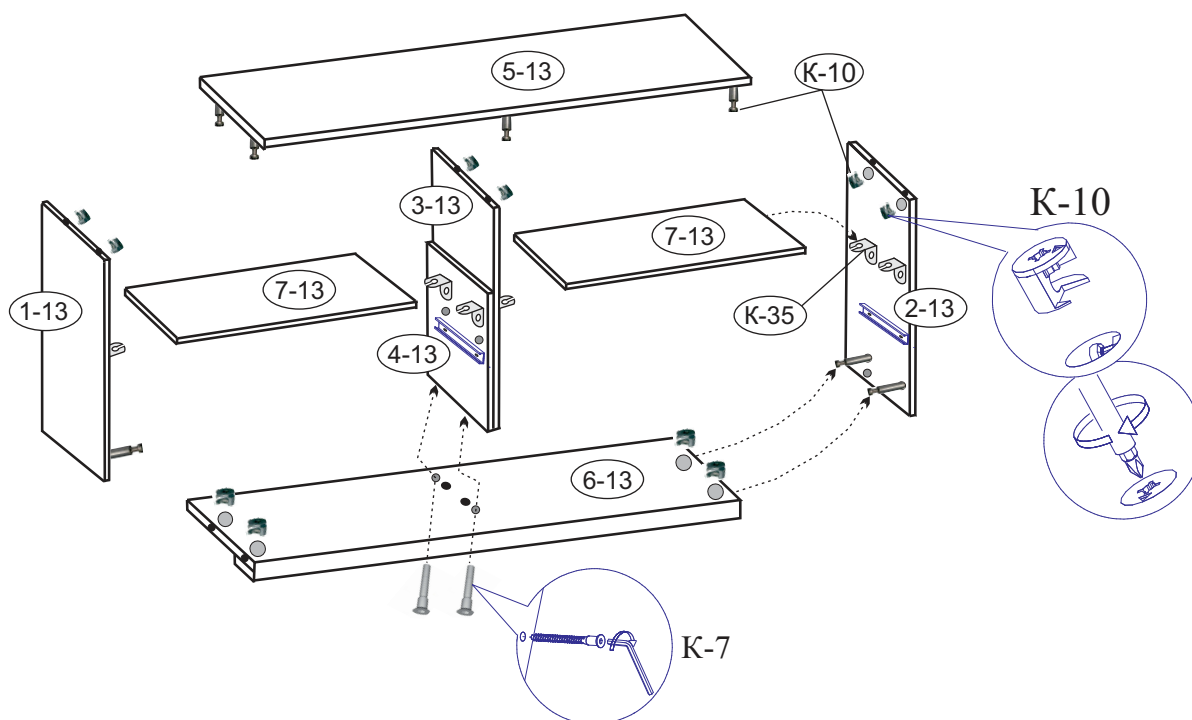

7. Деталь (8-6) зафиксируйте на шканты (К-43) в отверстия на детали (6-13), затем закрепите жестко на два уголка (К-37) шурупами. Детали (8-13, 9-13) совместите с задней кромкой деталей (1-13, 2-13, 3-13) и закрепите шурупами 4x30 к колпаку тумбы (5-13).

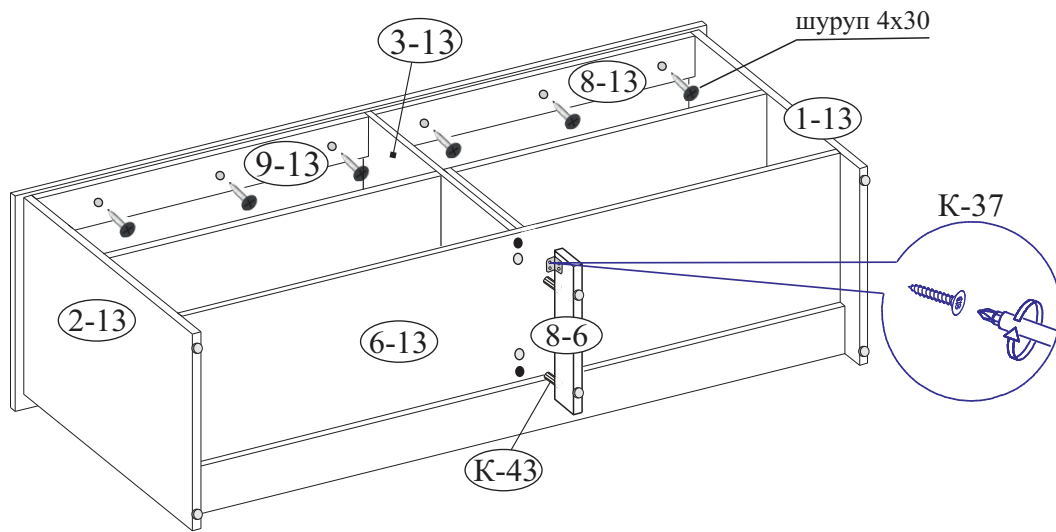

8. Положите каркас тумбы на пол лицевыми кромками вниз, выровняйте (замерив проем по диагонали), разложите стенки задние (11-6, 12-6) соедините планкой (К-24), закрепите шурупами с шайбами (К-45) с градацией 150 мм и на стыке скрепками (К-59). Установите подвески (К-73).

Схема установки подвески (К-73).
(вид сзади).

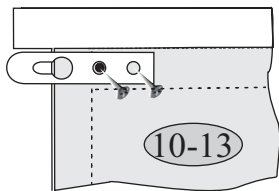

Крепление задней стенки

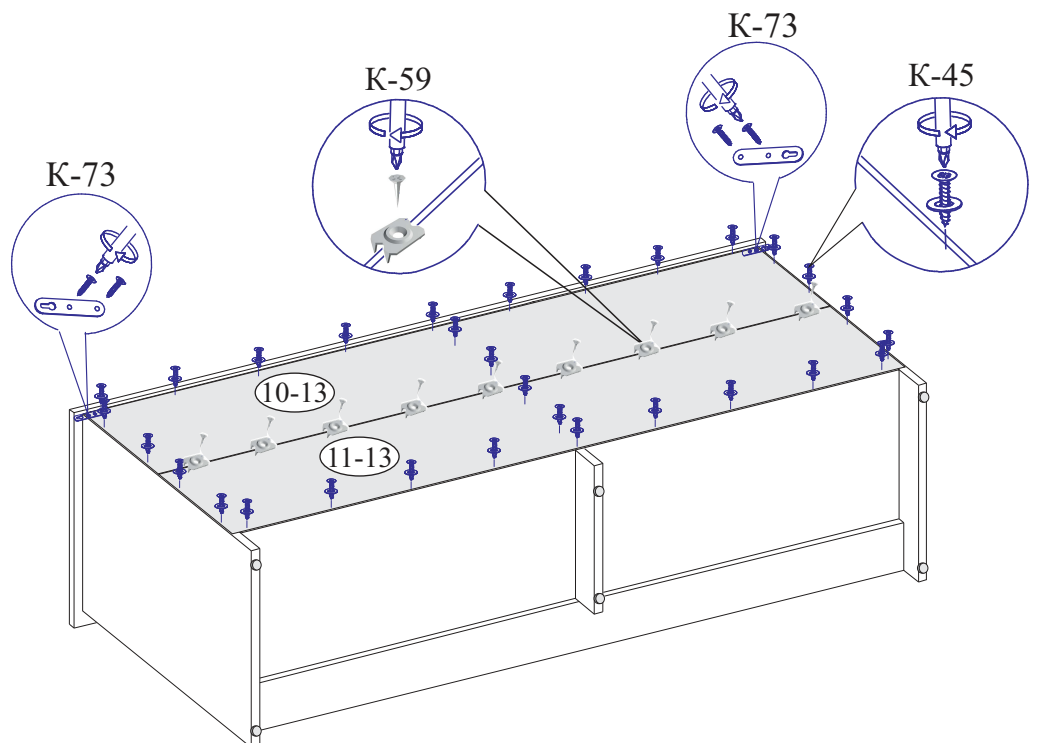
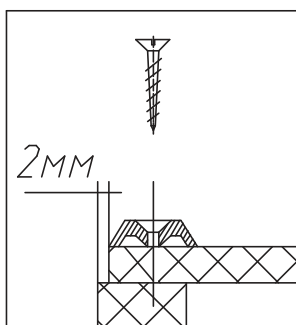

9. Положите собранный каркас тумбы на стенку заднюю и закрепите цоколя на ленту липкую к стенкам вертикальным (1-13, 2-13) и к стенке горизонтальной (6-13), для этого: снимите защитную пленку с ленты липкой на цоколе и приклейте его к тумбе (нижняя кромка цоколя должна совпадать с нижней кромкой стенки вертикальной тумбы), затем зафиксируйте цоколь шурупом 3,5x25 через имеющееся отверстие на стенке вертикальной (1-13, 2-13).

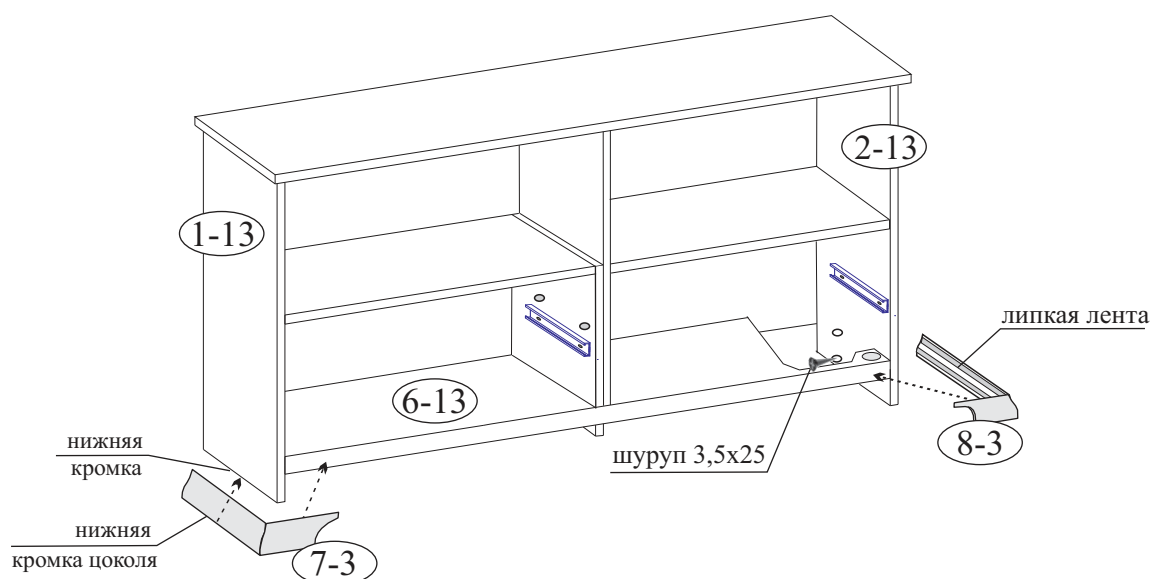

10. Поставьте тумбу в нужное место, отрегулируйте ножки (К-39) и закрепите к стене при помощи подвески (К-73), см. примечание стр. 3.

11. Соберите по схеме ящик и установите с помощью направляющих (К-126а).

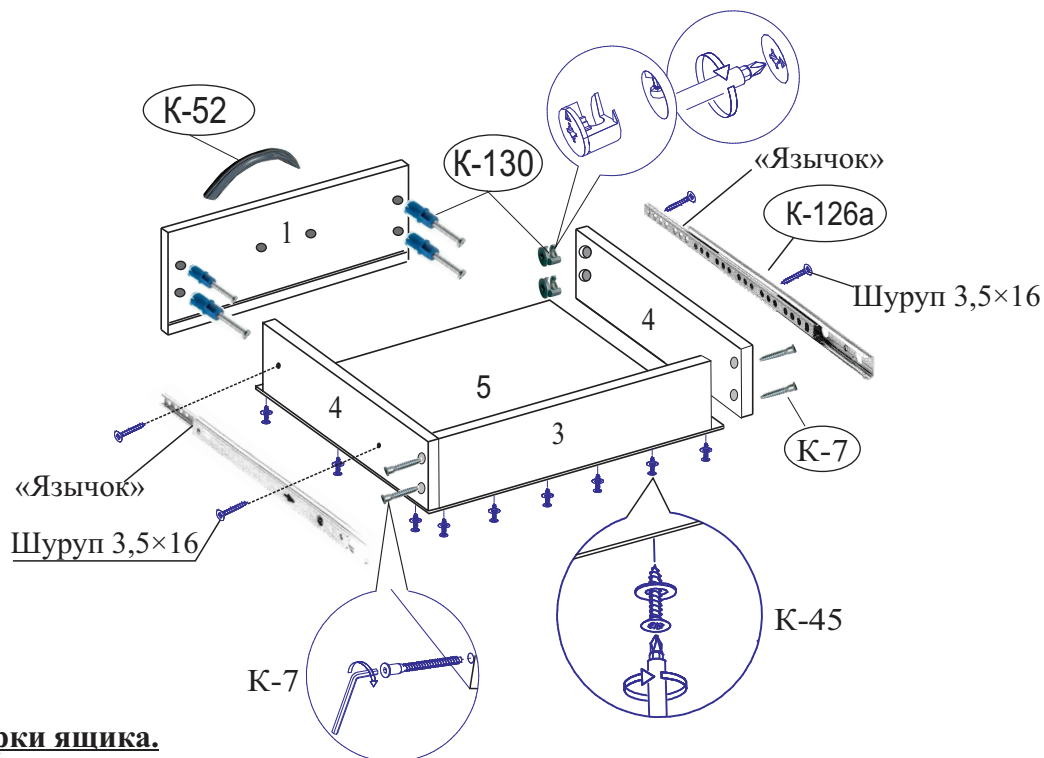

Порядок сборки ящика.

- Соедините стенки ящика (4, 4, 3) между собой на винты-конфирматы (К-7).
- Дюбель стяжки эксцентриковой (К-130) установите в отверстия на накладке, закрепите ящик при помощи эксцентрика (К-130).
- Переверните собранный ящик дном вверх, установите дно (5) в паз на накладке, закрепите к стенке ящика (3, 4) с помощью шурупов с шайбами (К-45) с градацией 100 мм.
- Закрепите ручку.
- Установите направляющие (К-126а), для этого разделите части направляющей. Выдвиньте направляющую до конца и потяните за «язычок» вверх. Закрепите одну часть направляющей к боковым стенкам (4, 4) другую к деталям изделия (см. схему сборки) шурупами (через овальные отверстия).
- Совместите направляющие и задвиньте ящик до конца, затем отрегулируйте ящик по вертикали.

Внимание: если ящик не задвигается до конца, необходимо шариковые направляющие закрепить к стенке боковой ящика через овальные отверстия расположенные горизонтально (не снимая направляющих), затем отрегулировать ящик по горизонтали.

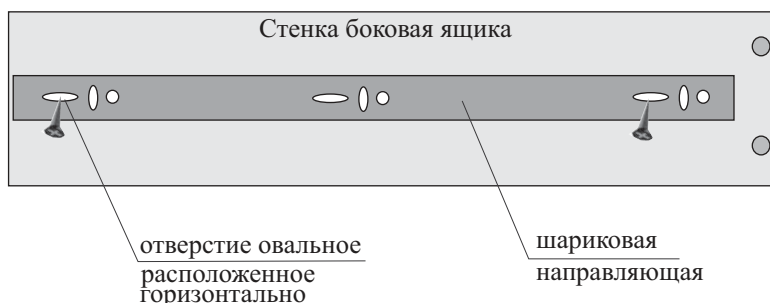

ГАРАНТИЙНЫЙ ТАЛОН

Заполняется магазином, где приобретено изделие

_____ (наименование изделия)

Дата выпуска _____

Дата продажи _____

Владелец изделия _____
(Фамилия, Имя, Отчество)

Адрес _____

Наименование изделия _____

Установлен дефект _____

Исправил мастер _____

Подпись _____

“ ___ ” _____ 20 г.

ГАРАНТИИ.

24 месяца со дня приобретения при предъявлении талона по обнаруженным скрытым производственным дефектам. За механические повреждения возникшие при транспортировке, установке или эксплуатации, предприятие ответственности не несет.

Контактный телефон: 8 (3412) 90-80-34.

(линия отреза)

ПАСПОРТ.

Дата выпуска _____

ОТК _____

Отметка магазина о продаже

“ ___ ” _____ 20 г.

Срок службы 7 лет