



РОССИЯ
ООО “Мебель”

Удмуртская Республика, г. Ижевск
ул. Карла Маркса, 1Б.

сайт: izhmebel.com, e-mail: izhmebel@mail.ru



Шкаф-стеллаж.

Проект ИЖ.086.29.00.00.00.

Модульная серия корпусной мебели “Твист”.

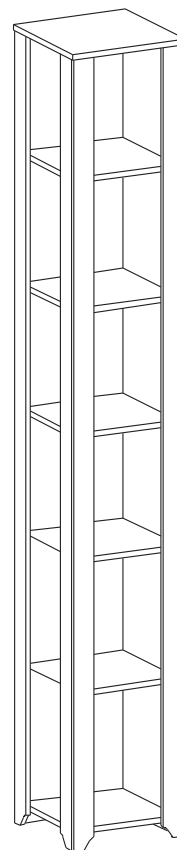

Состав изделия.

№ дет	Наименование деталей	Длина	Ширина	Кол-во
1-29	Стенка вертикальная	2239	362	1
2-29	Стенка вертикальная	2239	345	1
3-29	Колпак верхний	383	383	1
4-29	Стенка горизонтальная	345	345	6
5-29	Планка вертикальная левая	2239	70	2
6-29	Планка вертикальная правая	2239	70	2
7-29	Планка	345	42	1
8-29	Планка	329	42	1

Фурнитура.

Наименование деталей	Кол-во
Комплект К-39	6
Комплект К-7	32
Комплект К-28	2
Комплект К-107	28
Комплект К-139а	1
Комплект К-16а	4

Габаритные размеры в мм,
383x2265x383

ИНСТРУКЦИЯ ПО СБОРКЕ

Комплекты фурнитуры.

Комплект К-28

1. Стяжка соединительная -1шт.



Комплект К-107

1. Полкодержатель -1шт.
2. Футорка $\varnothing 5,4 \times 9,6$ -1шт.
3. Шуруп 4x16 -2шт.

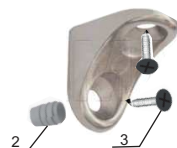

Комплект К-39

1. Ножка регулируемая М6x18 -1шт.
2. Гайка -1шт.

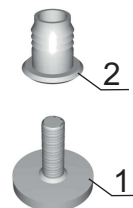

Комплект К-16а

1. Заглушка самокл. -1шт.



Комплект К-139а

1. Кронштейн подвеса -1шт.
2. Шайба -1шт.
3. Кожух -1шт.
4. Шуруп 4x16 -2шт.

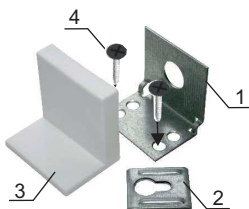

Комплект К-7

1. Винт-конфирмат 7x50 -1шт.
2. Заглушка -1шт.
3. Ключ шестигран. -1шт.

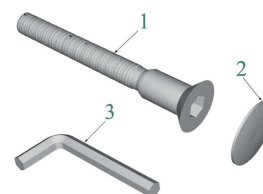

Уважаемый покупатель, обращаем Ваше внимание на то, что внешний вид изделия во многом зависит от качества сборки.

1. Подготовка к сборке.

Прежде чем приступить к сборке изделий, необходимо внимательно ознакомиться с данной инструкцией:

- распаковать упаковки, скомплектовать детали согласно схемам, определить наличие необходимой фурнитуры;
- номера деталей на схемах соответствуют номерам, поставленным на не лицевых поверхностях деталей;
- приготовить необходимый инструмент: метр, отвертки, шнур, молоток;
- сборку производить на ровном полу, покрытым тканью или бумагой во избежание повреждения фасадных кромок и загрязнения мебели;
- установить на деталях комплекты фурнитуры, обозначенные на схемах изделий и рисунках по имеющимся наколам.

Примечание.

- Заглушки на фурнитуру и неиспользованные отверстия устанавливать после полной сборки изделия.
- Изделие необходимо крепить к стене.
- Крепежные средства для крепления к стене не прилагаются, для разных материалов стен требуются различные крепления.
- Используйте крепежные средства подходящие для материала стен в Вашем доме, за информацией обратитесь в специализированный магазин.

2. Эксплуатация и уход.

Уважаемый покупатель, для того чтобы изделие всегда радовало Вас, напоминаем:

- не содержать мебель в сырых, непроветриваемых помещениях и не устанавливать вплотную к отопительным и нагревательным приборам;
- при установке изделий мебели в непосредственной близости от нагревательных и отопительных приборов их поверхности во время эксплуатации должны быть защищены от нагрева, температура нагрева элементов мебели не должна превышать +40°C;
- не ставить под прямые солнечные лучи, т. к. под их воздействием изменяется цвет лицевых поверхностей изделия;
- в мебели, имеющей крепление болтами, винтами, шурупами, при ослаблении необходимо периодически подтягивать;
- изделие оберегать от механических повреждений, попадания растворителей, щелочей, кислот, воды и т. п.;
- аккуратно передвигайте с места на место изделие, чтобы не повредить ножки в процессе передвижения;
- чистку щитовых поверхностей производить сухой мягкой тканью;
- при эксплуатации мебельной продукции необходимо исключить попадание воды и иных жидкостей на элементы изделий мебели, соприкасающихся с полом.

ДОПОЛНИТЕЛЬНАЯ ИНФОРМАЦИЯ ДЛЯ ПОТРЕБИТЕЛЯ.

1. Материалы, применяемые в производстве корпусной мебели:

- ламинированные древесностружечные плиты (ЛДСП) ГОСТ 32289-2013;
- плиты древесноволокнистые твердые с лакокрасочным покрытием (ДВП) ГОСТ 8904-81;
- кромки плоские мебельные поливинилхлоридные (ПВХ).

2. Назначение и область применения:

- для хранения предметов домашнего обихода.

3. Рекомендуемые допустимые нагрузки на отдельные элементы мебели:

- на полку - 5 кг.

4. Транспортирование и хранение (ГОСТ 16371):

- транспортирование рекомендуется всеми видами транспорта в крытых транспортных средствах, а так же в контейнерах;
- мебель должна храниться в крытых помещениях при температуре не ниже +2°C и относительной влажности воздуха от 45% до 70%, не должно быть контакта с водой и ультрафиолетовыми лучами.

Мебель корпусная бытовая изготовлена в соответствии с ТО 31.01.99-019-85874373-2021, ГОСТ 16371-2014, соответствует требованиям ТР ТС 025/2012 “О безопасности мебельной продукции”.

Примечание: Руководство по эксплуатации к изделию не отражает незначительных, конструктивных изменений в изделии, внесенных изготовителем после подписания к выпуску в свет данного руководства, а также изменений по комплектующим изделиям и документации, поступающей с ними.

3.Схема сборки.

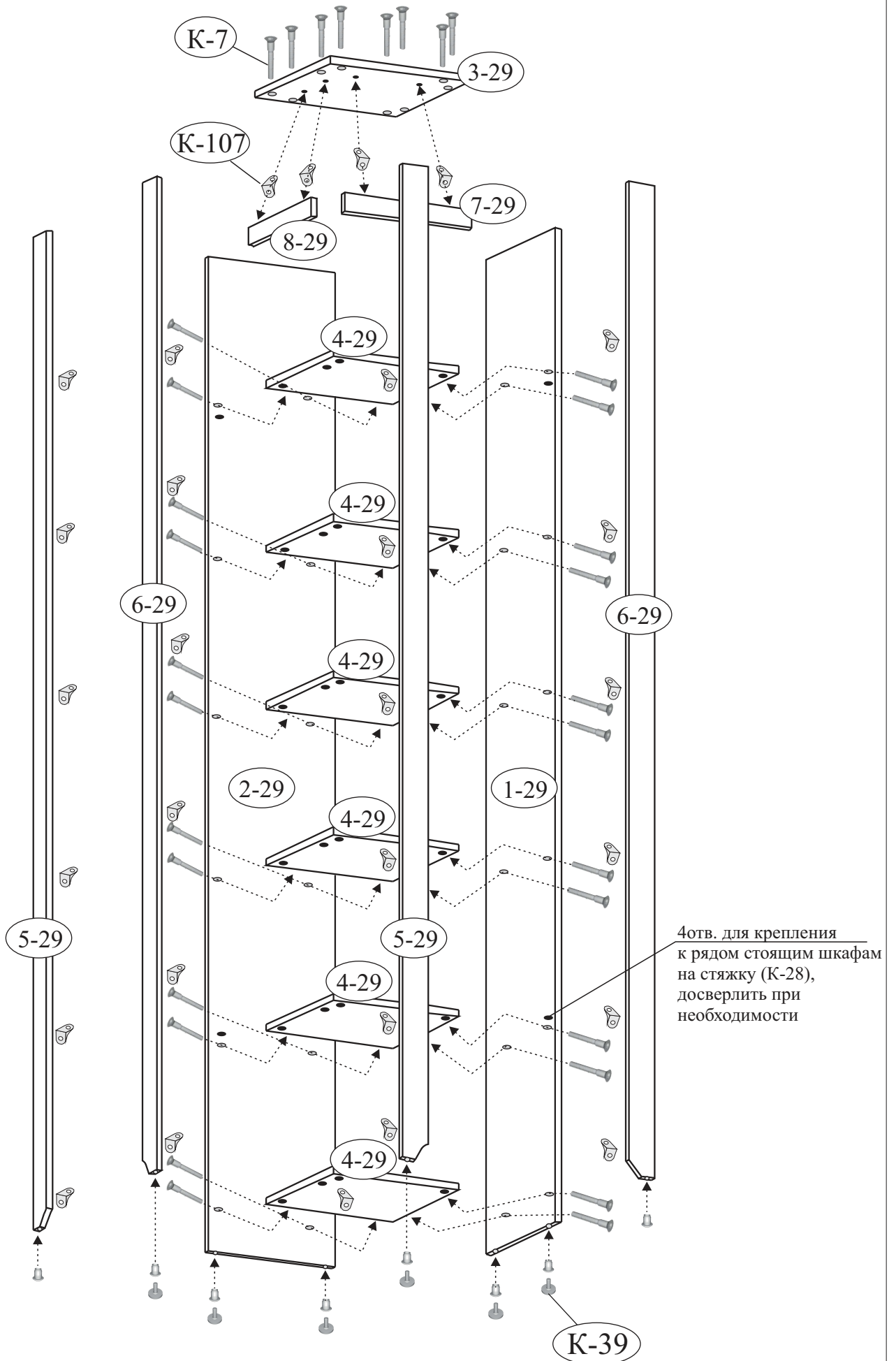

4. Последовательность установки.

1. Осторожно забейте гайки (К-39) в торцевые отверстия на деталях (1-29, 2-29, 5-29, 6-29), вкрутите ножки в гайки на деталях (1-29, 2-29) и на одну деталь (5-29, 6-29), см. схему стр.4.
2. Осторожно забейте футорки (К-107) в отверстия на деталях (5-29, 6-29), закрепите полкодержатели (К-107) шурупом 4x16, см. схему стр.5.
3. Осторожно забейте футорки (К-107) в отверстия на деталях (7-29, 8-29), закрепите полкодержатель (К-107) шурупами 4x16, прижав вплотную к краю детали, см. схему стр.5.
4. Детали (7-29, 8-29) положите необлицованной кромкой на колпак (3-29), совместите отверстия на полкодержателе (К-107) с отверстиями на колпаке и закрутите шурупы 4x16, см. схему стр.5.
5. Соедините между собой детали (1-29, 4-29, 2-29) на винт-конфирмат (К-7).
6. Закрепите колпак (3-29) к деталям (1-29, 2-29) на винт-конфирмат (К-7).
7. Детали (5-29, 6-29) закрепите к колпаку (3-29) на винты-конфирмат (К-7) и к стенкам горизонтальным (4-29) на полкодержатель (К-107).
8. Установите шкаф в нужное место, отрегулируйте ножки (К-39) и обязательно закрепите к стене (см. схему стр.6) и к рядом стоящим шкафам на стяжку (К-28).

Схема крепления деталей (7-29, 8-29) на полкодержатель (К-107) .



Схема крепления полкодержателя (К-107) на детали (5-29, 6-29).



Схема крепления полкодержателя (К-107).

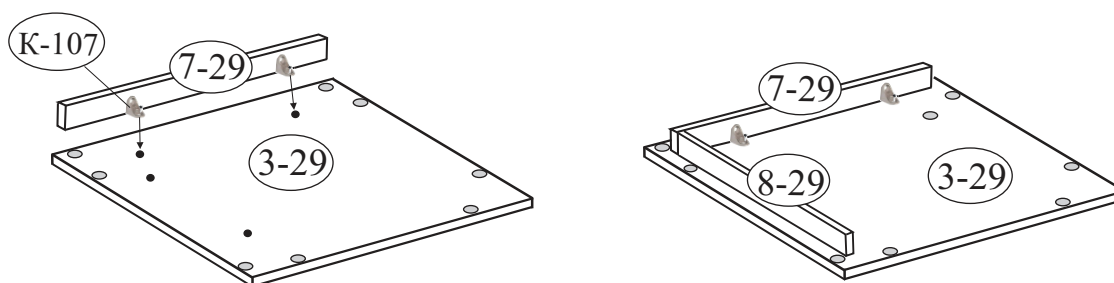

Схема крепления шкафа к стене на кронштейн подвеса (К-139а).

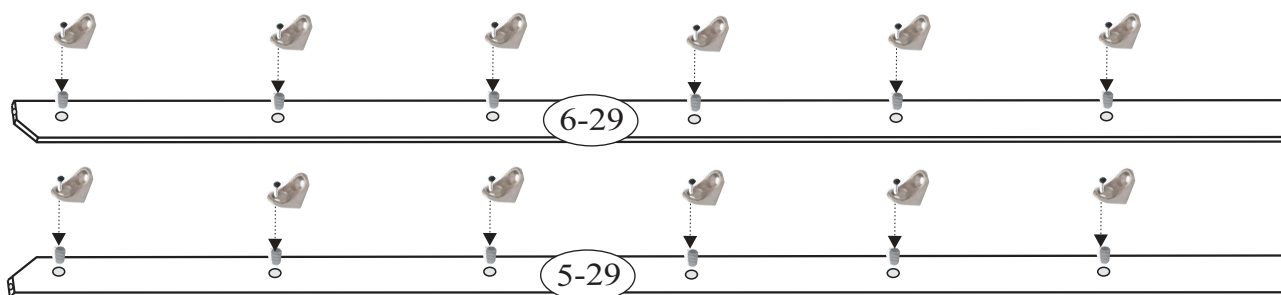

ГАРАНТИЙНЫЙ ТАЛОН

Заполняется магазином, где приобретено изделие

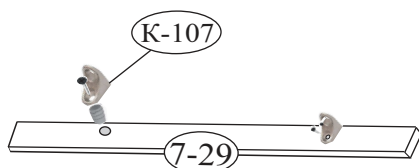
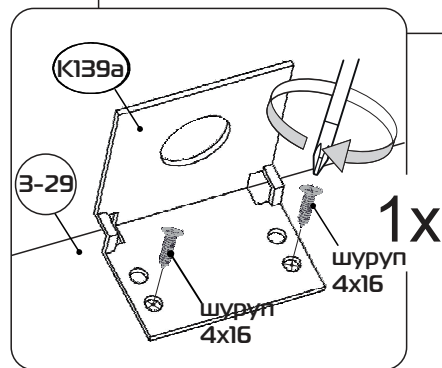
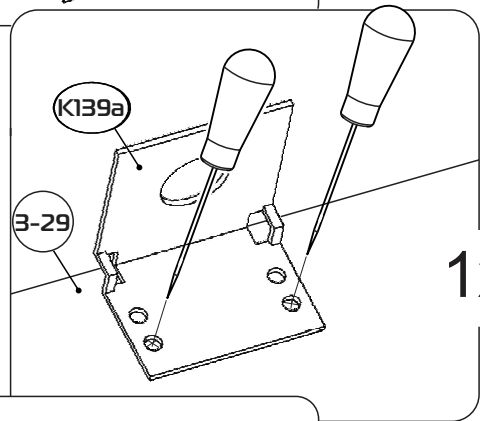
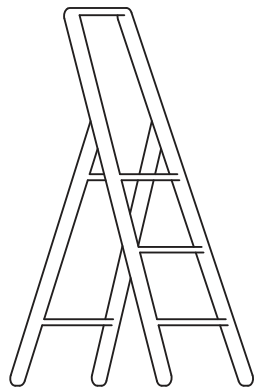
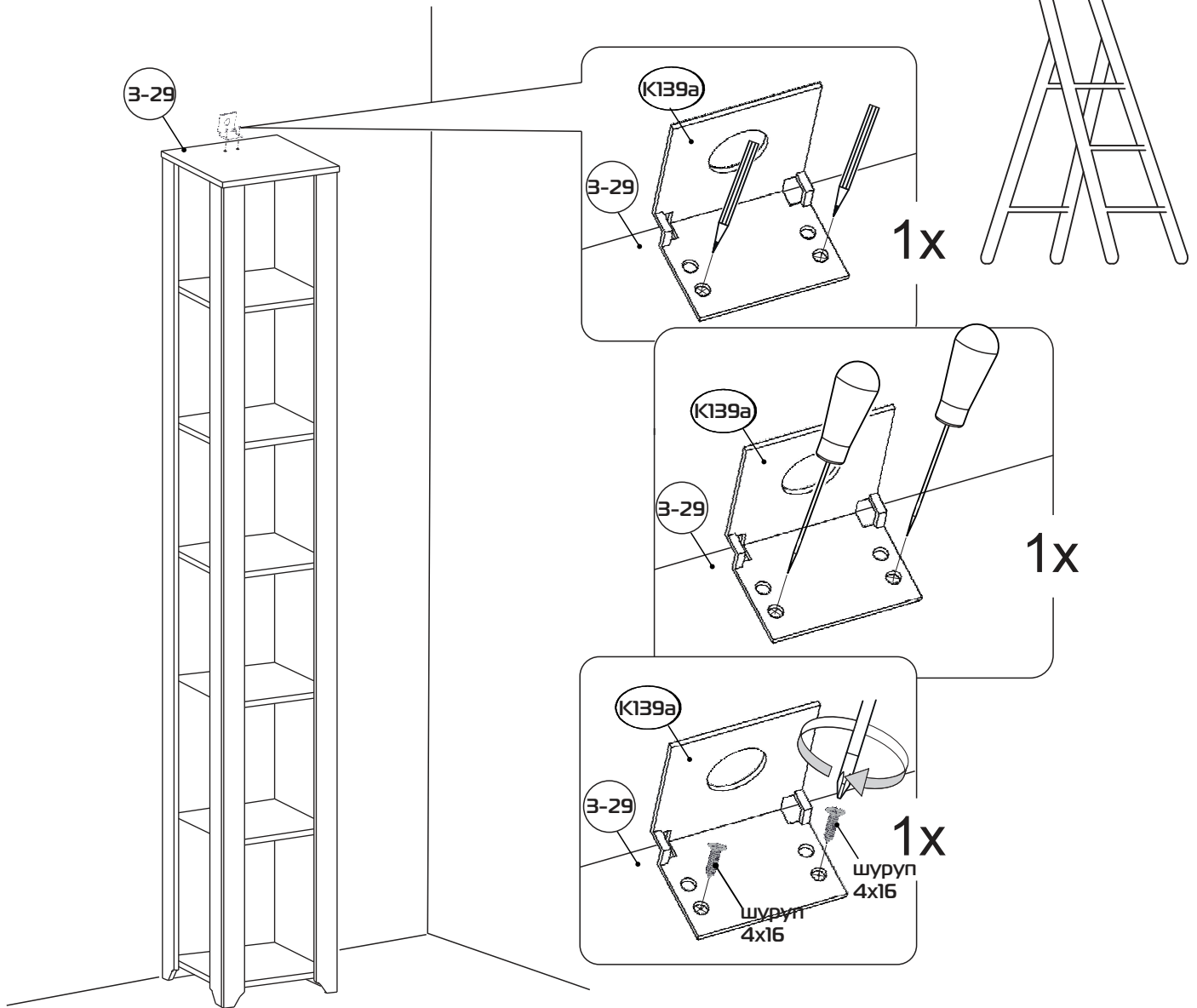
_____ (наименование изделия)

Дата выпуска _____

Дата продажи _____

Владелец изделия _____
(Фамилия, Имя, Отчество)

Адрес _____

Наименование изделия _____

Установлен дефект _____

Исправил мастер _____

Подпись _____

“ ___ ” _____ 20 г.

ГАРАНТИИ.

24 месяца со дня приобретения при предъявлении талона по обнаруженным скрытым производственным дефектам. За механические повреждения возникшие при транспортировке, установке или эксплуатации, предприятие ответственности не несет.

Контактный телефон: 8 (3412) 90-80-34.

(линия отреза)

ПАСПОРТ.

Дата выпуска _____

ОТК _____

Отметка магазина о продаже

“ ___ ” _____ 20 г.

Срок службы 7 лет