



РОССИЯ
ООО “Мебель”

Удмуртская Республика, г. Ижевск
ул. Карла Маркса, 1Б.

сайт: izhmebel.com, e-mail: izhmebel@mail.ru



Шкаф универсальный.

Проект ИЖ.072.15.00.00.00.

Модульная серия корпусной мебели “Венеция”

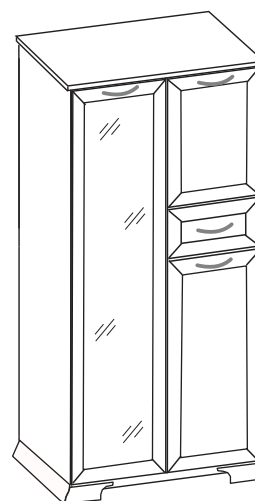
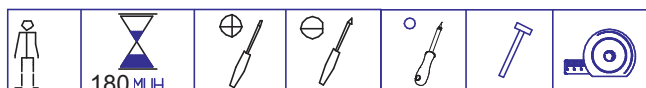

Состав изделия.

№ дет	Наименование деталей	Длина	Ширина	Кол-во
1-15	Стенка вертикальная	1228	330	1
2-15	Стенка вертикальная	1228	330	1
3-15	Перегородка	1146	330	1
4-15	Колпак	900	360	1
5-15	Стенка горизонтальная	836	330	1
6-15	Стенка горизонтальная	403	330	2
7-15	Полка (стекло)	412	315	2
8-15	Дверь со стеклом	1148	429	1
9-15	Дверь	380	429	1
7-14	Дверь	572	429	1
8-14	Планка горизонтальная	403	68	1
10-6	Планка горизонтальная	416	68	1
10-15	Стенка задняя (ДВПО)	1160	438	1
11-15	Стенка задняя (ДВПО)	1160	425	1
1	Накладка ящика	188	429	1
3	Стенка продольная ящика	345	128	1
4	Стенка боковая ящика	300	128	2
5	Дно ящика (ДВПО)	373	304	1
7-3	Цоколь угловой левый	348	210	1
8-3	Цоколь угловой правый	348	210	1

Фурнитура.

Наименование	Кол-во
Комплект К-52	4
Комплект К-45	44
Комплект К-59	8
Комплект К-39	4
Комплект К-7	6
Комплект К-17д	7
Комплект К-73	2
Комплект К-16а	4
Комплект К-126а	1
Комплект К-130	4
Комплект К-10	10
Комплект К-56	8
Шуруп 3,5x25	2
Шуруп 4x30	4
Комплект К-41	8
Комплект К-131	1

Габаритные размеры в мм,
900x1254x360

ИНСТРУКЦИЯ ПО СБОРКЕ

Комплекты фурнитуры.

Комплект К-126а

1. Шариковая направляющая L=300мм -2шт.
2. Шуруп 3,5×16 -8шт.
3. Футорка Ø5,4х9,6 -4шт.



Комплект К-59

1. Скрепка -1шт.
2. Шуруп 3х20 -1шт.

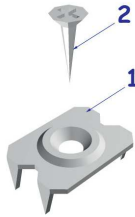

Комплект К-45

1. Шуруп 3х20 -1шт.
2. Шайба -1шт.

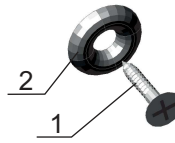

Комплект К-130

1. Эксцентрик -1шт.
2. Дюбель быстрого монтажа (L=42мм) -1шт.
3. Заглушка -1шт.



Комплект К-17д

1. Петля 4-шарнирная с доводчиком -1шт.
2. Планка петли -1шт.
3. Шуруп 3,5х16 -2шт.
4. Шуруп 3,5х16 -2шт.
5. Винт установочный -1шт.
6. Винт регулировочный -1шт.
7. Футорка Ø5,4х9,6 -2шт.

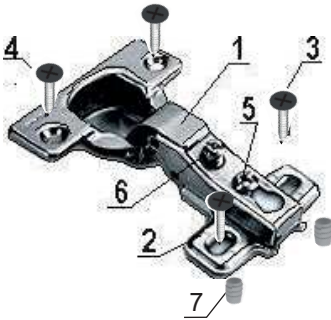

Комплект К-10

1. Эксцентрик -1шт.
2. Дюбель ввинчиваемый (L=42 мм) -1шт.
3. Заглушка -1шт.



Комплект К-7

1. Винт-конфирмат 7х50 -1шт.
2. Заглушка -1шт.
3. Ключ шестигран. -1шт.

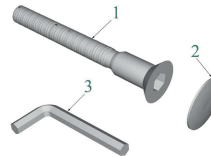

Комплект К-39

1. Ножка регулируемая М6х18 -1шт.
2. Гайка -1шт.

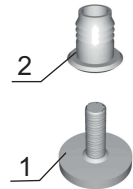

Комплект К-73

1. Подвеска -1шт.
2. Шурупы 3,5х25 -2шт.



Комплект К-52

1. Ручка -1шт.
2. Винт М4х22 -2шт. (на ящик).
3. Винт М4х28 -2шт. (на дверь).



Комплект К-56

1. Стяжка -1шт.
2. Ввинчиваемый дюбель L=16мм -1шт.



Комплект К-41

1. Полкодержатель с присоской -1шт.



Комплект К-131

1. Полкодержатель на гвозде -1шт.



Комплект К-16а

1. Заглушка самокл. Ø14 -1шт.



Уважаемый покупатель, обращаем Ваше внимание на то, что внешний вид изделия во многом зависит от качества сборки.

1. Подготовка к сборке.

Прежде чем приступить к сборке изделий, необходимо внимательно ознакомиться с данной инструкцией:

- распаковать упаковки, скомплектовать детали согласно схемам, определить наличие необходимой фурнитуры;
- номера деталей на схемах соответствуют номерам, поставленным на не лицевых поверхностях деталей;
- приготовить необходимый инструмент: метр, отвертки, шнур, молоток;
- сборку производить на ровном полу, покрытым тканью или бумагой во избежание повреждения фасадных кромок и загрязнения мебели;
- установить на деталях комплекты фурнитуры, обозначенные на схемах изделий и рисунках по имеющимся наколкам.

Примечание.

- Заглушки на фурнитуру и видимые отверстия устанавливать после полной сборки изделия.
- Изделие необходимо крепить к стене.
- Крепежные средства для крепления к стене не прилагаются, для разных материалов стен требуются различные крепления.
- Используйте крепежные средства подходящие для материала стен в Вашем доме, за информацией обратитесь в специализированный магазин.

2. Эксплуатация и уход.

Уважаемый покупатель, для того чтобы изделие всегда радовало Вас, напоминаем:

- не содержать мебель в сырых, непроветриваемых помещениях и не устанавливать вплотную к отопительным и нагревательным приборам;
- при установке изделий мебели в непосредственной близости от нагревательных и отопительных приборов их поверхности во время эксплуатации должны быть защищены от нагрева, температура нагрева элементов мебели не должна превышать +40°C;
- не ставить под прямые солнечные лучи, т. к. под их воздействием изменяется цвет лицевых поверхностей изделия;
- в мебели, имеющей крепление болтами, винтами, шурупами, при ослаблении необходимо периодически подтягивать;
- не оставлять без необходимости двери открытыми;
- изделие оберегать от механических повреждений, попадания растворителей, щелочей, кислот, воды и т. п.;
- аккуратно передвигайте с места на место изделие, чтобы не повредить ножки в процессе передвижения;
- чистку щитовых поверхностей производить сухой мягкой тканью;
- при эксплуатации мебельной продукции необходимо исключить попадание воды и иных жидкостей на элементы изделий мебели, соприкасающихся с полом.

ДОПОЛНИТЕЛЬНАЯ ИНФОРМАЦИЯ ДЛЯ ПОТРЕБИТЕЛЯ.

1. Материалы, применяемые в производстве корпусной мебели:

- ламинированные древесностружечные плиты (ЛДСП) ГОСТ 32289-2013;
- плиты древесноволокнистые твердые с лакокрасочным покрытием (ДВПО) ГОСТ 8904-81;
- детали мебельные профильные на основе древесных плит;
- кромки плоские мебельные поливинилхлоридные (ПВХ);
- стекло ГОСТ Р 54170-2010.

2. Назначение и область применения:

- для хранения посуды и предметов домашнего обихода.

3. Рекомендуемые допустимые нагрузки на отдельные элементы мебели:

- на полку стеклянную - 2 кг; - на полку щитовую - 5 кг; - на ящик - 3 кг.

4. Транспортирование и хранение (ГОСТ 16371):

- транспортирование рекомендуется всеми видами транспорта в крытых транспортных средствах, а так же в контейнерах;
- мебель должна храниться в крытых помещениях при температуре не ниже +2°C и относительной влажности воздуха от 45% до 70%, не должно быть контакта с водой и ультрафиолетовыми лучами.

Мебель корпусная бытовая изготовлена в соответствии с ГОСТ 16371-2014, соответствует требованиям ТР ТС 025/2012 “О безопасности мебельной продукции”.

Примечание: Руководство по эксплуатации к изделию не отражает незначительных, конструктивных изменений в изделии, внесенных изготовителем после подписания к выпуску в свет данного руководства, а также изменений по комплектующим изделиям и документации, поступающей с ними.

3.Схема сборки.

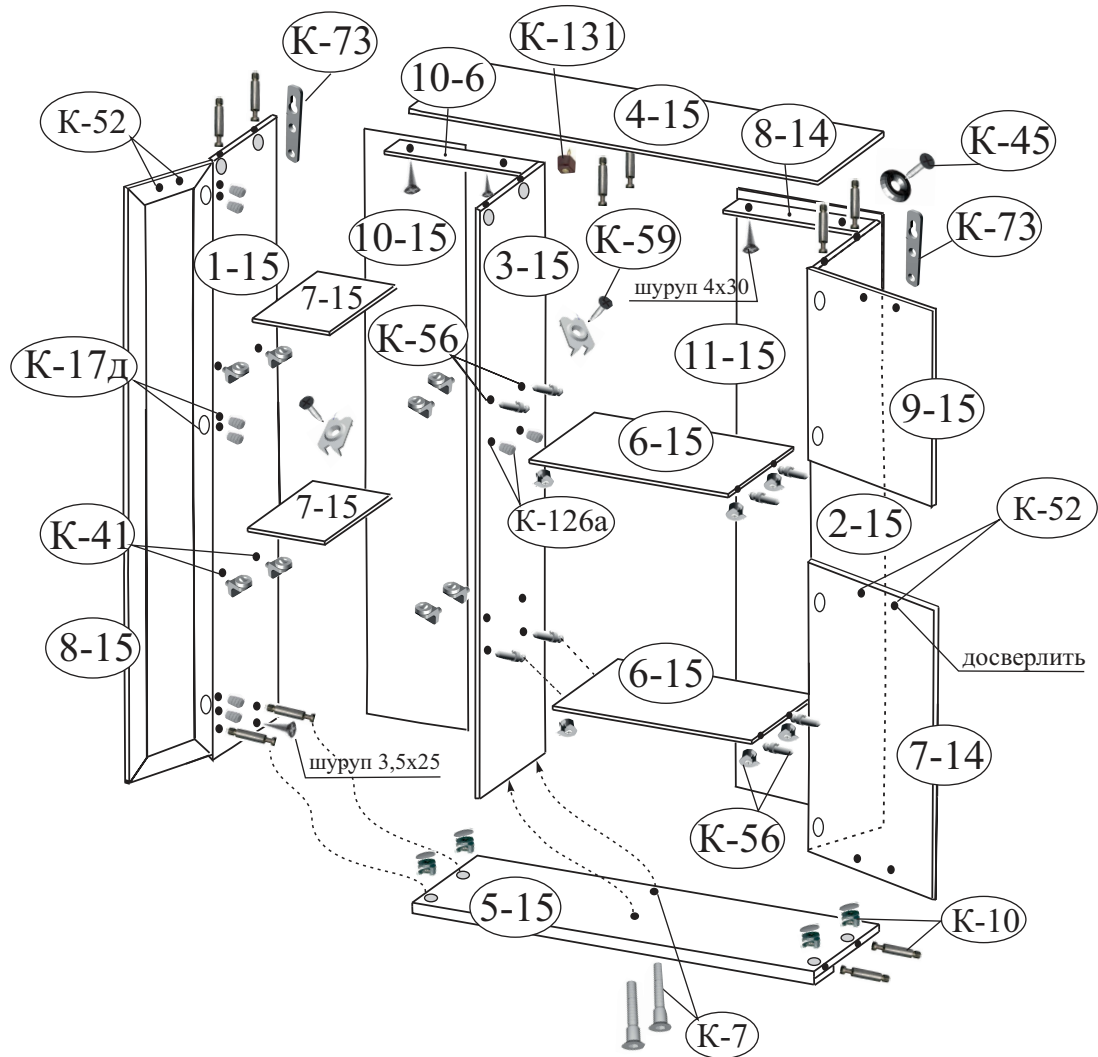

4.Последовательность установки.

- 1.Осторожно забейте футорки (К-17д) в отверстия на детали (1-15), установите планку петли.
Вкрутите дюбеля ввинчиваемые (К-10).
Осторожно забейте гайки (К-39) в торцевые отверстия, затем вкрутите ножки.
Установите полкодержатель (К-41).

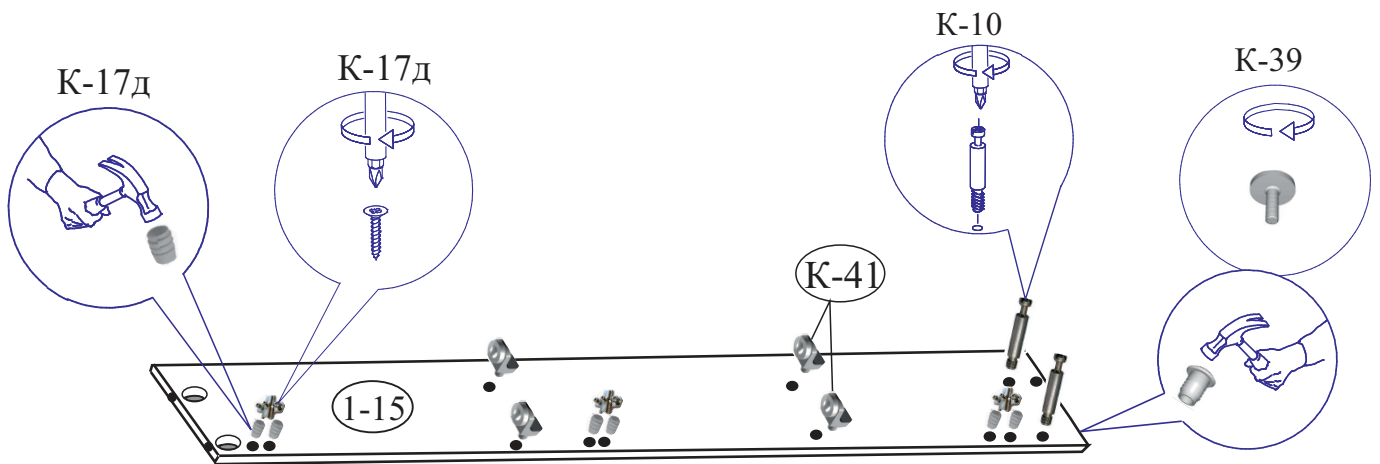

2. Осторожно забейте футорки (К-17д, К-126а) в отверстия на детали (2-15).
 Установите планку петли (К-17д) и широкую часть направляющих (К-126а).
 Вкрутите дюбеля ввинчиваемые (К-56, К-10).
 Осторожно забейте гайки (К-39) в торцевые отверстия, затем вкрутите ножки.

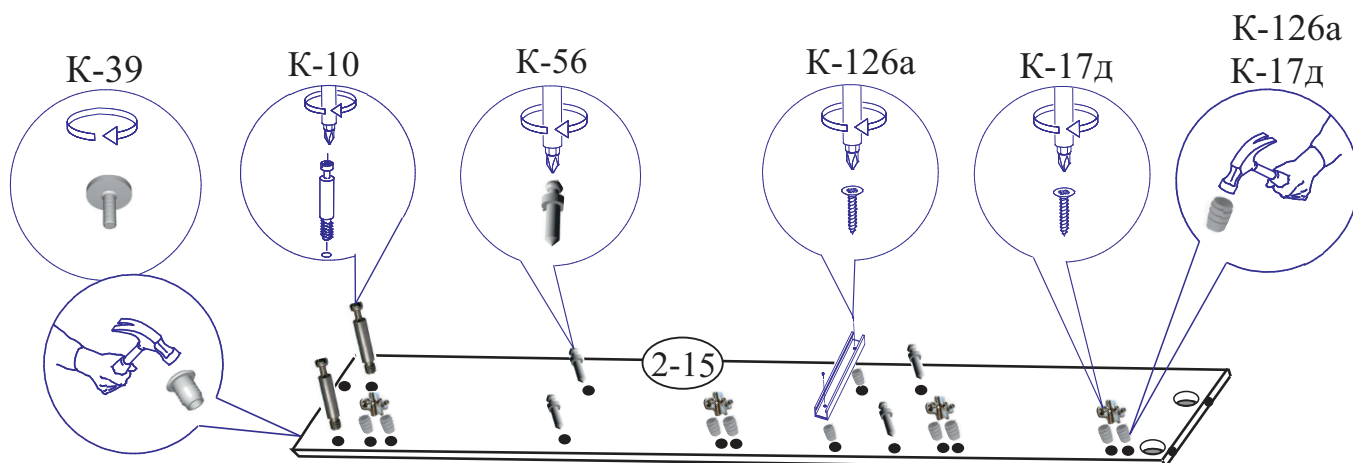

3. Осторожно забейте футорки (К-126а) в отверстия на детали (3-15).
 Установите широкую часть направляющих (К-126а).
 Вкрутите дюбеля ввинчиваемые (К-56).
 Установите полкодержатель (К-41).

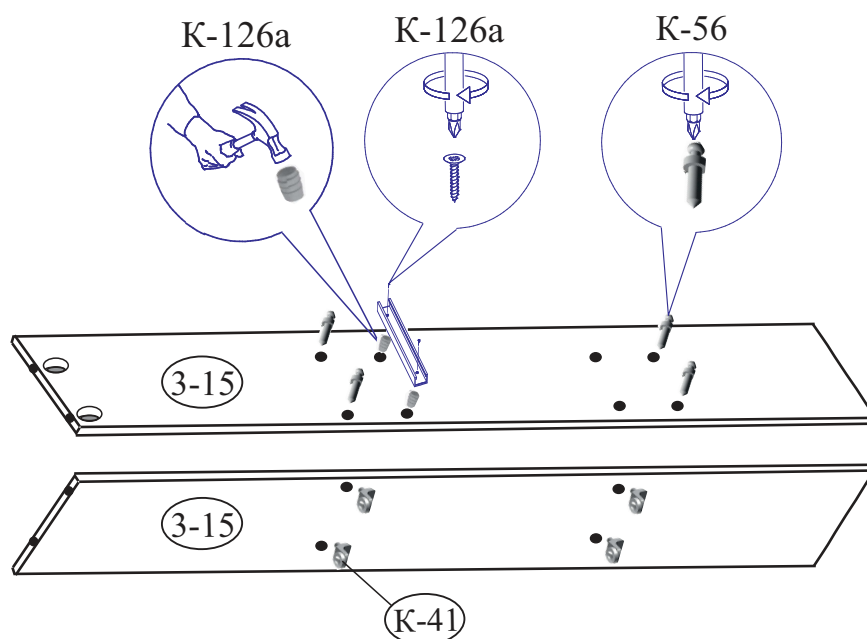

4. Вкрутите дюбеля (К-10) в отверстия на детали (4-15).

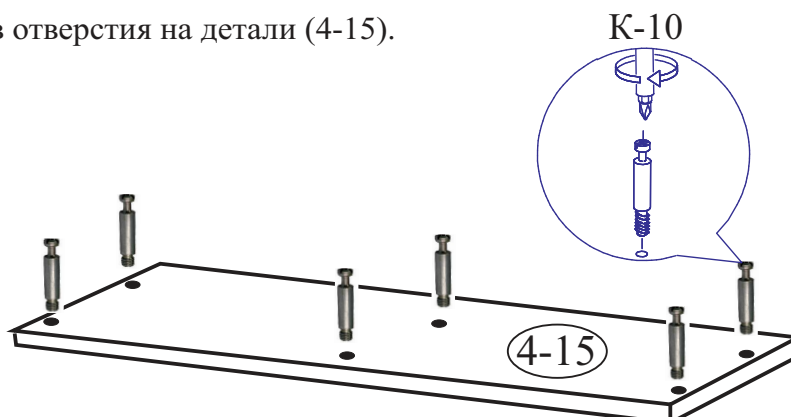

5. Установите стяжку (К-56) на деталь (6-15).



Схема установки стяжки К-56.



6. Соедините стенки вертикальные (1-15, 2-15) со стенкой горизонтальной (5-15) на стяжку (К-10). Перегородку (3-15) закрепите к детали (5-15) винтами (К-7). Детали (6-15) установите на стяжку (К-56). Колпак (4-15) установите на стяжку (К-10).

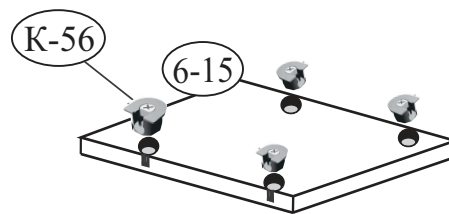
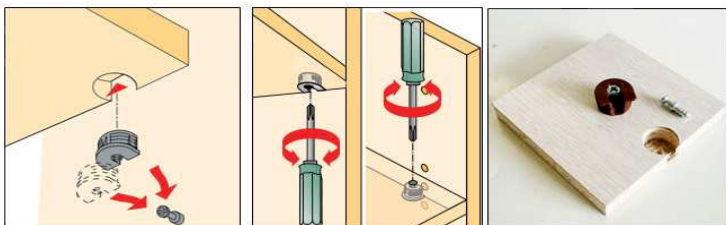
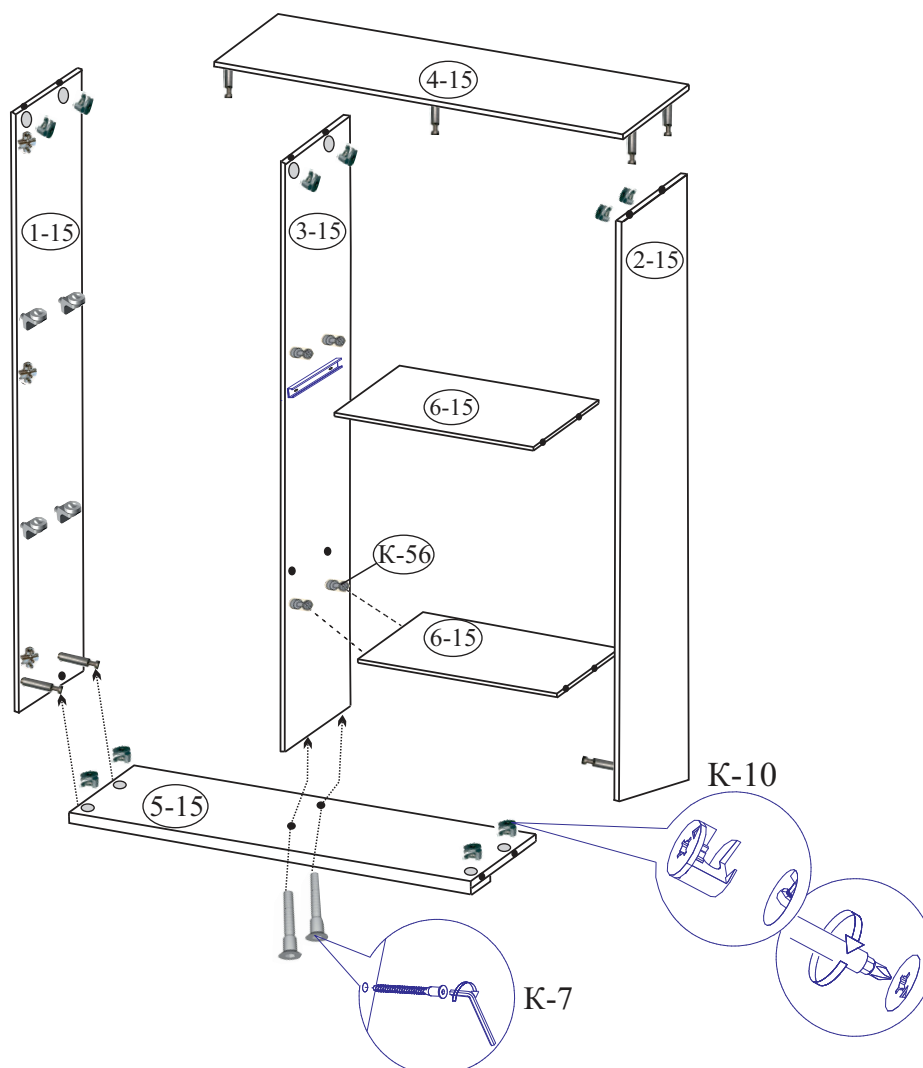

7. Детали (8-14, 10-6) совместите с задней кромкой деталей (1-15, 2-15, 3-15) и закрепите шурупами 4x30 к колпаку шкафа (4-15).

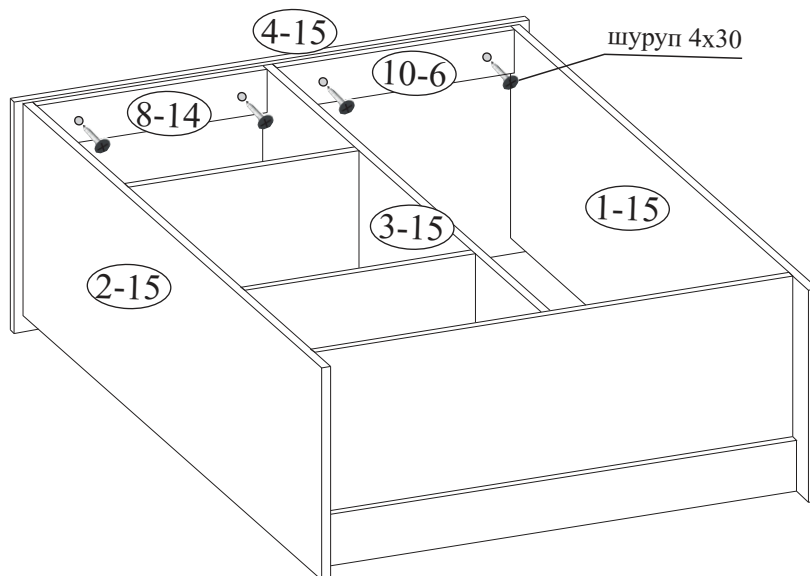

8. Положите каркас шкафа на пол лицевыми кромками вниз, выровняйте (замерив проем по диагонали), разложите стенки задние (10-15, 11-15), закрепите шурупами с шайбами (К-45) с градацией 150 мм и на стыке скрепками (К-59). Установите подвески (К-73).

Схема установки подвески (К-73). (вид сзади).

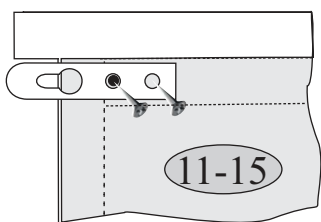

Крепление задней стенки

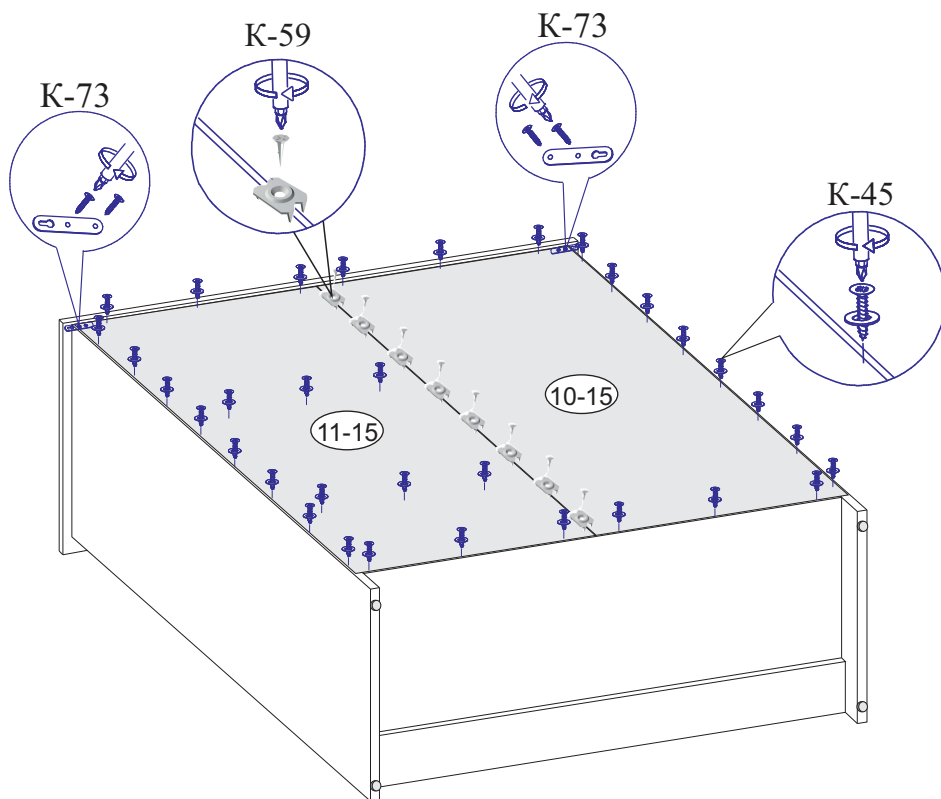
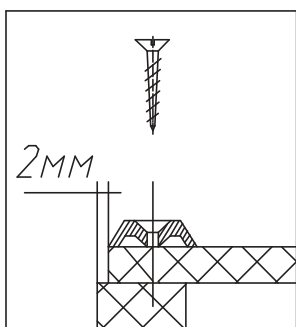

9. Положите собранный каркас шкафа на стенку заднюю и закрепите цоколя (7-3, 8-3) на ленту липкую к стенкам вертикальным (1-15, 2-15) и к стенке горизонтальной (5-15), для этого: снимите защитную пленку с ленты липкой на цоколе и приклейте его к тумбе (нижняя кромка цоколя должна совпадать с нижней кромкой стенки вертикальной шкафа), затем зафиксируйте цоколь шурупом 3,5x25 через имеющееся отверстие на стенке вертикальной (1-15, 2-15).

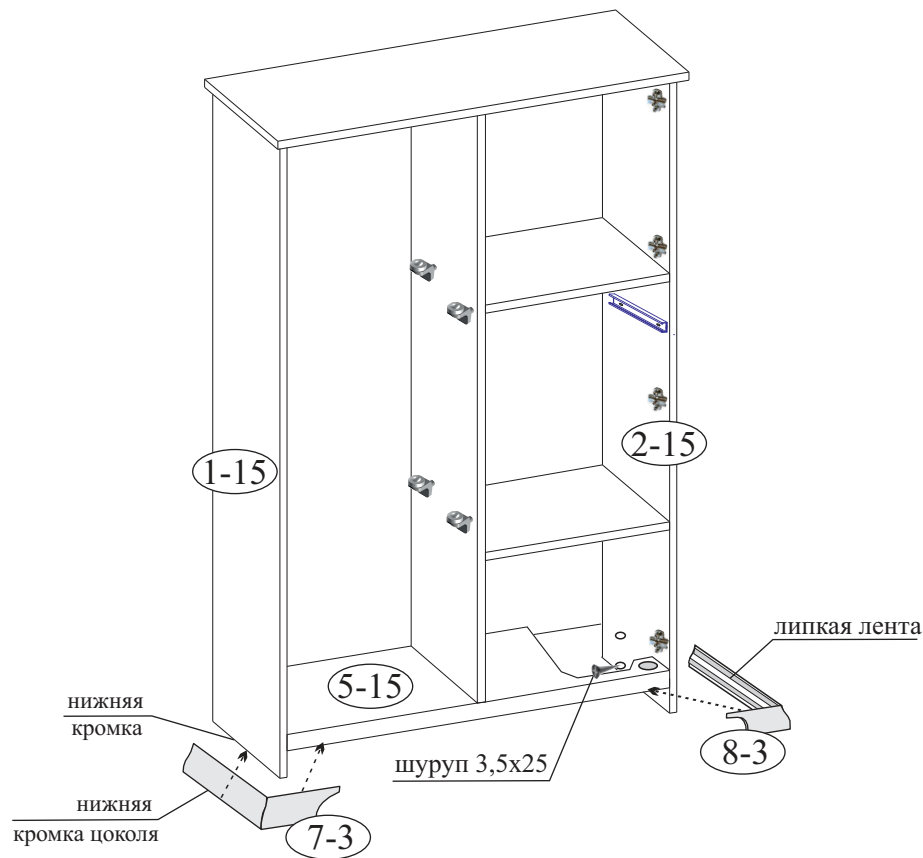

10. Поставьте тумбу в нужное место, отрегулируйте ножки (К-39) и закрепите к стене при помощи подвески (К-73), см. примечание стр. 3.

11. Установите петлю (К-17д) на двери (7-14, 9-15), для выравнивания петель перпендикулярно кромки фасада необходимо использовать длинную линейку или прямую планку от жесткой упаковки (прямую деталь каркаса) прижав плотно ее к прямым частям двух соседних петель параллельно кромки фасада.

Навесьте двери на шкаф и отрегулируйте по ширине и высоте, закрепите ручку.

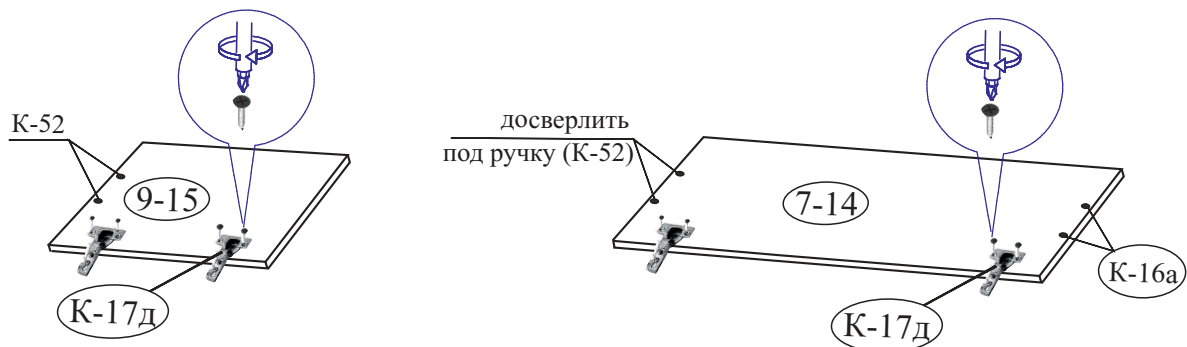

*Перед закручиванием шурупов необходимо наколоть дополнительные отверстия шилом.

12. Осторожно установите петлю (К-17д) на дверь со стеклом (8-15), для выравнивания петель перпендикулярно кромки фасада необходимо использовать длинную линейку или прямую планку от жесткой упаковки (прямую деталь каркаса) прижав плотно ее к прямым частям двух соседних петель параллельно кромки фасада. Навесьте дверь на шкаф и отрегулируйте по ширине и высоте, закрепите ручку.

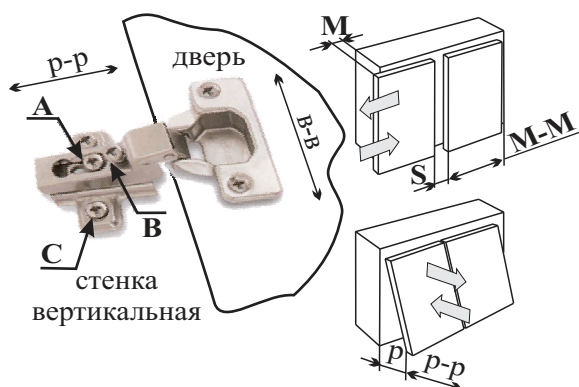
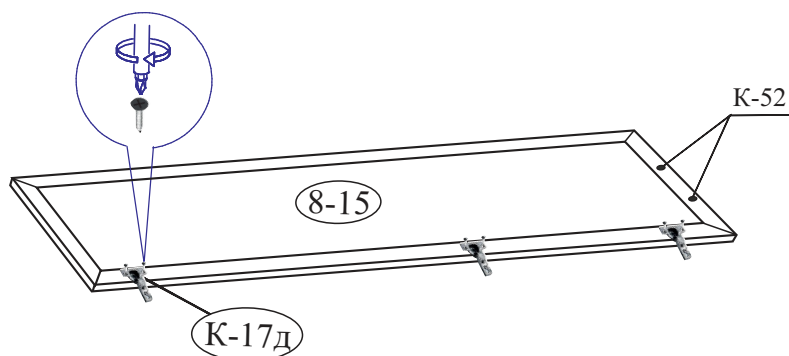

Порядок регулировки петель:

- для изменения размера **Р** ослабить крепежный винт **А**, что дает возможность перемещения двери по стрелкам **р-р**;
- для изменения размера **М(С)** используется регулировочный винт **В** при ослабленном винте **А**, что дает возможность перемещать дверь по стрелке **М-М**, после регулировки затянуть винт **А**;
- для перемещения двери по стрелке **в-в** ослабить винты **С**.

*Перед закручиванием шурупов необходимо наколоть дополнительные отверстия шилом.

13. Забейте полкодержатель на гвозде (К-131) в колпак (4-15) для упора двери со стеклом (8-15). Установите полки стеклянные (7-15) на полкодержатели (К-41).

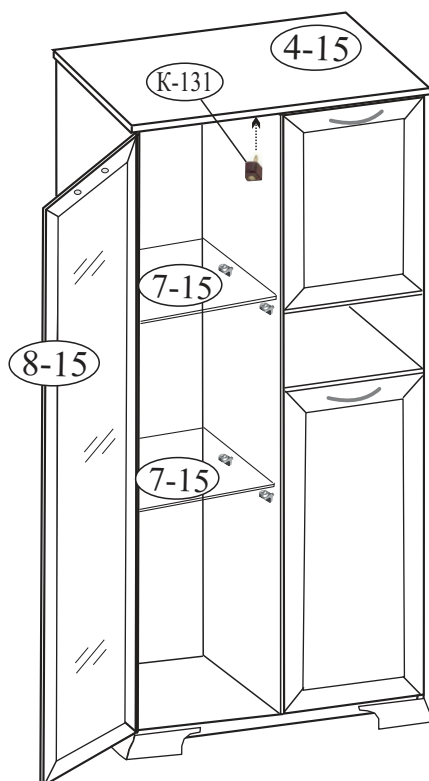

14. Соберите по схеме ящик и установите с помощью направляющих (К-126а).

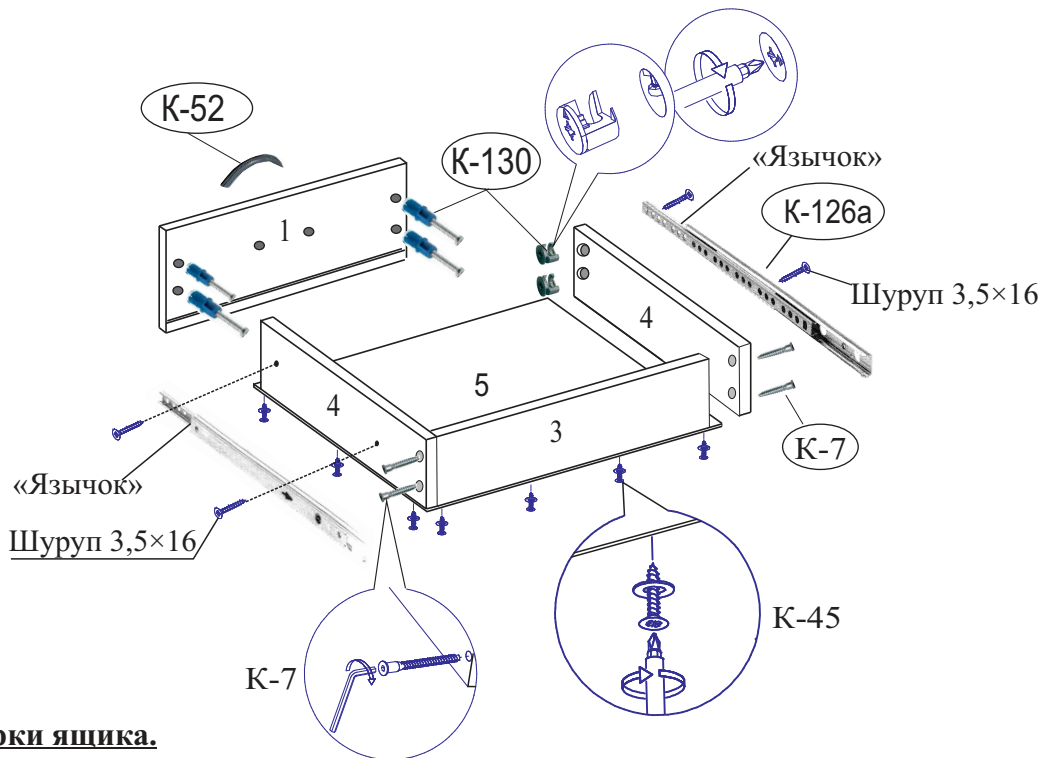

Порядок сборки ящика.

- Соедините стенки ящика (4, 4, 3) между собой на винты-конфирматы (К-7).
- Дюбель стяжки эксцентриковой (К-130) установите в отверстия на накладке, закрепите ящик при помощи эксцентрика (К-130).
- Переверните собранный ящик дном вверх, установите дно (5) в паз на накладке, закрепите к стенке ящика (3, 4) с помощью шурупов с шайбами (К-45) с градацией 100 мм.
- Закрепите ручку.
- Установите направляющие (К-126а), для этого разделите части направляющей. Выдвиньте направляющую до конца и потяните за «язычок» вверх. Закрепите одну часть направляющей к боковым стенкам (4, 4) другую к деталям изделия (см. схему сборки) шурупами (через овальные отверстия).
- Совместите направляющие и задвиньте ящик до конца, затем отрегулируйте ящик по вертикали.

Внимание: если ящик не задвигается до конца, необходимо шариковые направляющие закрепить к стенке боковой ящика через овальные отверстия расположенные горизонтально (не снимая направляющих), затем отрегулировать ящик по горизонтали.

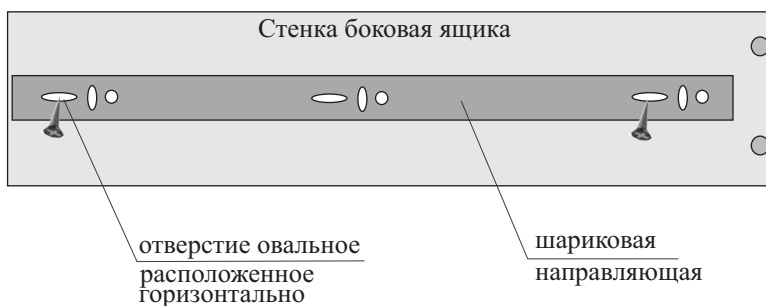

ГАРАНТИЙНЫЙ ТАЛОН

Заполняется магазином, где приобретено изделие

_____ (наименование изделия)

Дата выпуска _____

Дата продажи _____

Владелец изделия _____
(Фамилия, Имя, Отчество)

Адрес _____

Наименование изделия _____

Установлен дефект _____

Исправил мастер _____

Подпись _____

“ ___ ” _____ 20 г.

ГАРАНТИИ.

24 месяца со дня приобретения при предъявлении талона по обнаруженным скрытым производственным дефектам. За механические повреждения возникшие при транспортировке, установке или эксплуатации, предприятие ответственности не несет.

Контактный телефон: 8 (3412) 90-80-34.

(линия отреза)

ПАСПОРТ.

Дата выпуска _____

ОТК _____

Отметка магазина о продаже

“ ___ ” _____ 20 г.

Срок службы 7 лет