

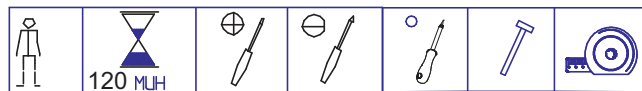

РОССИЯ
ООО "ИМК"

Удмуртская Республика, г. Ижевск
ул. 10 лет Октября, д. 32, Литер Г, офис 206 б.
сайт: izhmebel.com, e-mail: izhmebel@mail.ru

Тумба для телеаппаратуры
Проект ИЖ.072.21.00.00.00
Модульная серия корпусной мебели "Венеция"



Состав изделия

№ дет	Наименование деталей	Длина	Ширина	Кол-во
1-6	Стенка вертикальная	588	330	1
1-21	Стенка вертикальная	588	330	1
2-21	Колпак	1204	360	1
3-21	Перегородка	506	330	2
4-21	Стенка горизонтальная	1170	330	1
5-21	Планка горизонтальная	284	68	2
6-21	Планка горизонтальная	568	68	1
7-21	Дверь	508	298	2
8-21	Стенка горизонтальная	285	330	2
8-6	Планка вертикальная	66	248	2
7-3	Цоколь угловой (левый)	210	348	1
8-3	Цоколь угловой (правый)	210	348	1
1	Накладка ящика	252	594	2
3	Стенка продольная ящика	510	160	2
4	Стенка боковая ящика	300	160	4
5	Дно ящика (ДВПО)	538	304	2
9-21	Стенка задняя (ДВП)	258	582	2
10-21	Стенка задняя (ДВПО)	518	306	2

Фурнитура

Наименование деталей	Кол-во
Комплект К-52	2
Комплект К-52а	2
Комплект К-7, L=50	12
Комплект К-39	8
Комплект К-45	47
Комплект К-10	12
Комплект К-130	8
Комплект К-126А	2
Комплект К-73	2
Шуруп 3,5x25	2
Шуруп 4x30	6
Комплект К-33	8
Комплект К-24	1
Комплект К-17	4
Комплект К-37	4
Комплект К-43	4
Комплект К-16а	12
Комплект К-59	6

Габаритные размеры в мм,
1204x614x360

ИНСТРУКЦИЯ ПО СБОРКЕ

Комплекты фурнитуры

КОМПЛЕКТ К-126а

1. Шариковая направляющая L=300мм -2шт.
2. Шуруп 3,5×16 - 8 шт.
3. Фурторка Regmo D5,4x9,6 - 4шт (забивать в стенки вертикальные).



КОМПЛЕКТ К-52

1. Ручка - 1шт.
2. Винт М4х22 - 2 шт.

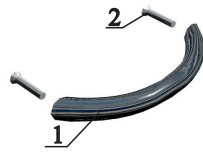

КОМПЛЕКТ К-45

1. Шуруп 3x20 - 1шт
2. Шайба-1шт

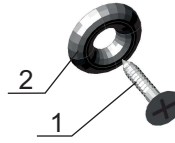

КОМПЛЕКТ К-10

1. Эксцентрик-1шт
2. Дюбель ввинчиваемый (L=42 мм) -1шт
3. Заглушка-1шт.

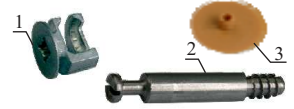

Комплект К-73

- 1.Подвеска 5.1А-1шт.
- 2.Шуруп 3,5x25-2шт.



Комплект К-39

1. Опора регулируемая - 1шт,
2. Гайка для ножки - 1 шт.

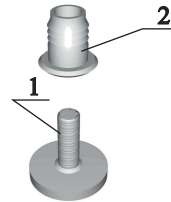

КОМПЛЕКТ К-7

1. Винт-конфирмат 7x50 -1шт.
2. Заглушка-1шт.
3. Ключ шестигран. - 1шт.

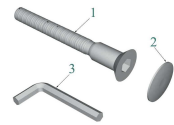

КОМПЛЕКТ К-130

1. Эксцентрик -1шт.
2. Дюбель быстрого монтажа L=42мм -1шт.
3. Заглушка самокл. -1шт.



КОМПЛЕКТ К-17

1. Петля 4-шарнирная-1шт.
 2. Планка петли - 1шт.
 3. Шуруп 3,5x16 - 4шт.
 4. Винт установочный - 1шт.
 5. Винт регулировочный - 1шт.
 6. Фурторка Regmo D5,4x9,6-2шт.
- (забить в стенки вертикальные)*

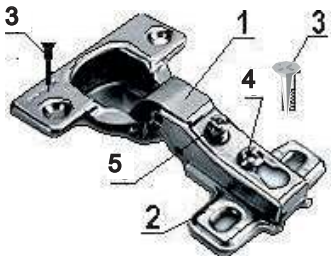

Комплект К-37

1. Уголок -1шт.
2. Шуруп 3,5x16-4шт.



Комплект К-59

- 1.Скрепка -1шт.
- 2.Шуруп 3x20-1шт.



КОМПЛЕКТ К-33

1. стяжка для полки;
2. дюбель ввинчиваемый.



КОМПЛЕКТ К-24

1. Планка соединяющая, L=566мм -1шт.



Схема регулировки петли

Регулировка наложения

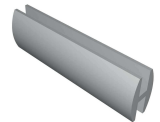
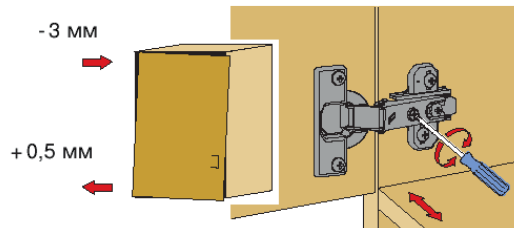

Вращать винт вправо: наложение двери становится меньше (-).
Винт вращать влево: наложение двери становится больше (+).

Комплект К-43

- 1.Шкант деревянный - 1шт.

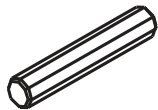

КОМПЛЕКТ К-16а

- 1.Заглушка-1шт



Регулировка по глубине

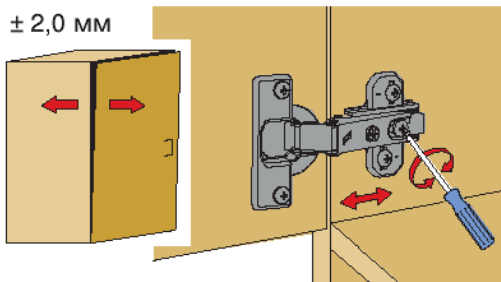

Ослабить крепежный винт и отрегулировать расстояние между дверью и боковиной шкафа. Затем снова затянуть крепежный винт.

Регулировка по высоте

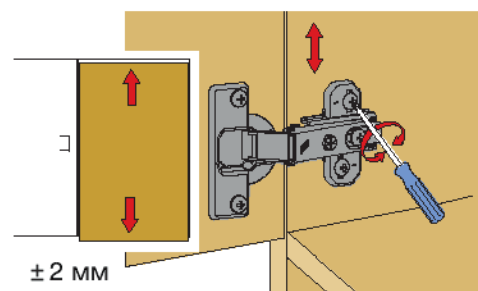

Слегка ослабить крепежные винты ответной планки, выверить по высоте позицию двери. Затем крепежные винты снова затянуть.

Уважаемый покупатель, обращаем Ваше внимание на то, что внешний вид изделия во многом зависит от качества сборки.

1. Подготовка к сборке.

Прежде чем приступить к сборке изделий, необходимо внимательно ознакомиться с данной инструкцией:

- распаковать упаковки, скомплектовать детали согласно схемам, определить наличие необходимой фурнитуры;
- номера деталей на схемах соответствуют номерам, поставленным на не лицевых поверхностях деталей;
- приготовить необходимый инструмент: метр, отвертки, шнур, молоток;
- сборку производить на ровном полу, покрытым тканью или бумагой во избежание повреждения фасадных кромок и загрязнения мебели;
- установить на деталях комплекты фурнитуры, обозначенные на схемах изделий и рисунках по имеющимся наклейкам.

2. Эксплуатация и уход.

Уважаемый покупатель, для того чтобы изделие всегда радовало Вас, напоминаем:

- не содержать мебель в сырых, непроветриваемых помещениях и не устанавливать вплотную к отопительным и нагревательным приборам;
- при установке изделий мебели в непосредственной близости от нагревательных и отопительных приборов их поверхности во время эксплуатации должны быть защищены от нагрева, температура нагрева элементов мебели не должна превышать +40°C;
- не ставить под прямые солнечные лучи, т. к. под их воздействием изменяется цвет лицевых поверхностей изделия;
- в мебели, имеющей крепление болтами, винтами, шурупами, при ослаблении необходимо периодически подтягивать;
- изделие оберегать от механических повреждений, попадания растворителей, щелочей, кислот, воды и т. п.;
- аккуратно передвигайте с места на место изделие, чтобы не повредить опоры в процессе передвижения;
- чистку щитовых поверхностей производить сухой мягкой тканью;
- при эксплуатации мебельной продукции необходимо исключить попадание воды и иных жидкостей на элементы изделий мебели, соприкасающихся с полом.

ДОПОЛНИТЕЛЬНАЯ ИНФОРМАЦИЯ ДЛЯ ПОТРЕБИТЕЛЯ.

1. Материалы, применяемые в производстве корпусной мебели:

- ламинированные древесностружечные плиты (ЛДСП) ГОСТ 32289-2013;
- плиты древесноволокнистые средней плотности марки МДФ ТУ 5536-003-50113531-2005;
- плиты древесноволокнистые твердые с лакокрасочным покрытием (ДВПО) ГОСТ 8904-81;
- кромки плоские мебельные поливинилхлоридные (ПВХ).

2. Назначение и область применения:

- для хранения телеаппаратуры и предметов домашнего обихода.

3. Рекомендуются допустимые нагрузки на отдельные элементы мебели:

- на ящик - 3 кг, на полку - 5 кг, на тумбу сверху - 20 кг..

4. Транспортирование и хранение (ГОСТ 16371):

- транспортирование рекомендуется всеми видами транспорта в крытых транспортных средствах, а так же в контейнерах;
- мебель должна храниться в крытых помещениях при температуре не ниже +2°C и относительной влажности воздуха от 45% до 70%, не должно быть контакта с водой и ультрафиолетовыми лучами.

Мебель корпусная бытовая изготовлена в соответствии с ТУ 31.01.99-028-20347527-2018, ГОСТ 16371-2014, ГОСТ 19917-2014, соответствует требованиям ТР ТС 025/2012

“О безопасности мебельной продукции”.

Примечание: Руководство по эксплуатации к изделию не отражает незначительных, конструктивных изменений в изделии, внесенных изготовителем после подписания к выпуску в свет данного руководства, а также изменений по комплектующим изделиям и документации, поступающей с ними.

3. Последовательность сборки тумбы для телеаппаратуры ИЖ.072.21.00.

1. Аккуратно забейте футорки (К-17) в несковзные отверстия Ø5 на стенки вертикальные (поз. 1-6, 1-21). Установите дюбеля стяжки (К-33) и дюбеля стяжки (К-10). Закрепите планки петель (К-17).

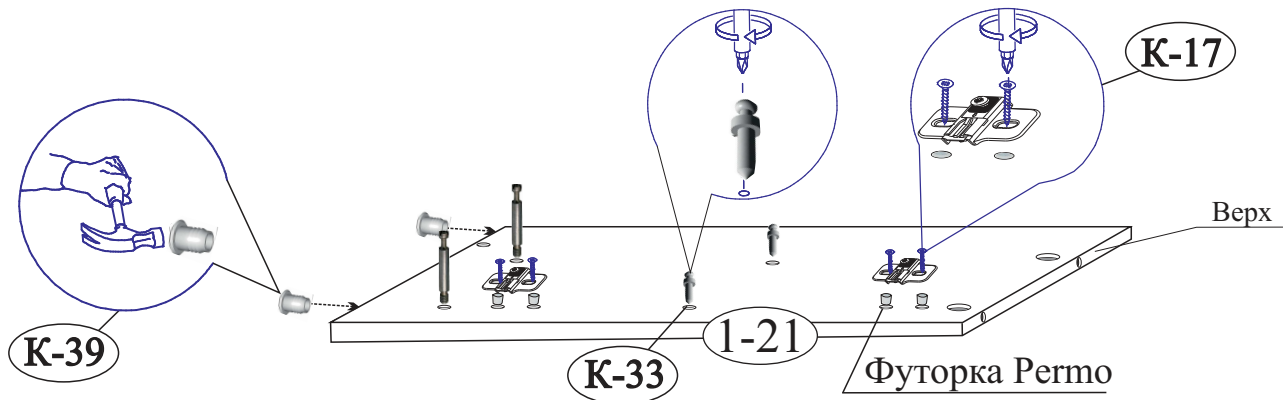
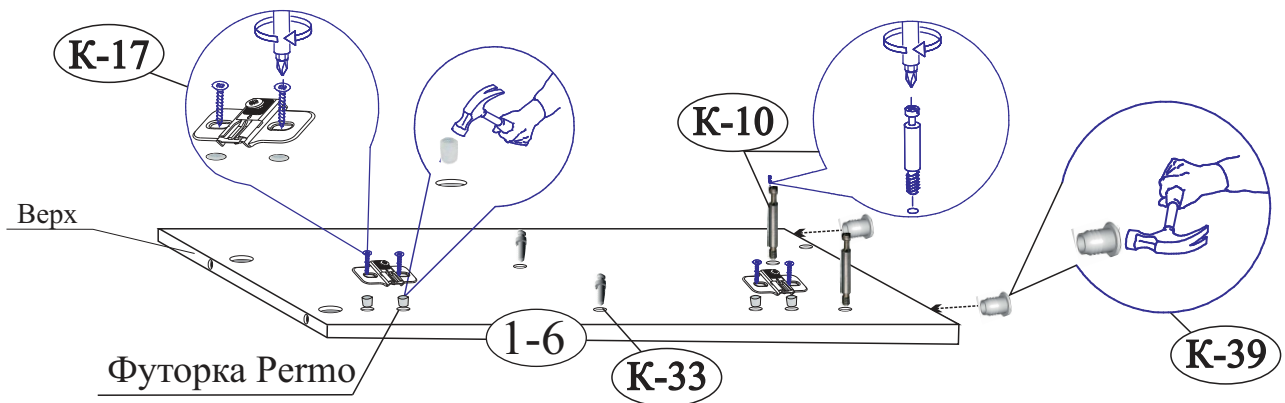

2. Установите дюбеля стяжки (К-10) на колпак (поз. 2-21).

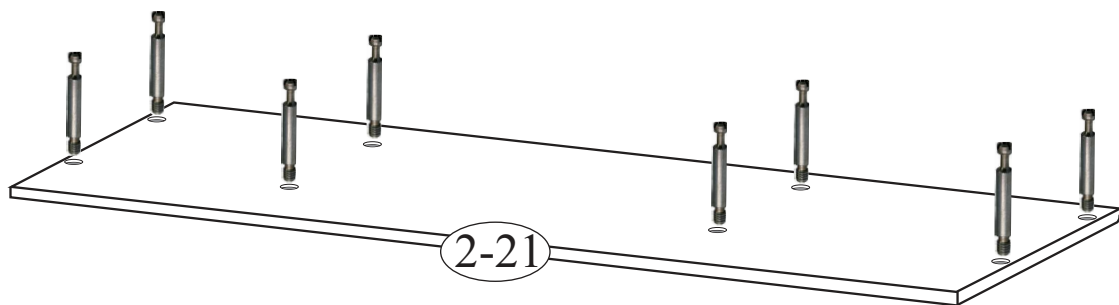

3. Аккуратно забейте футорки (К-126А) в отверстия Ø5 на перегородки (поз. 3-21) под направляющие (К-126А). Закрепите направляющие (К-126А), закрутите дюбеля стяжки эксцентриковой (К-10). Установите дюбеля стяжки (К-33).

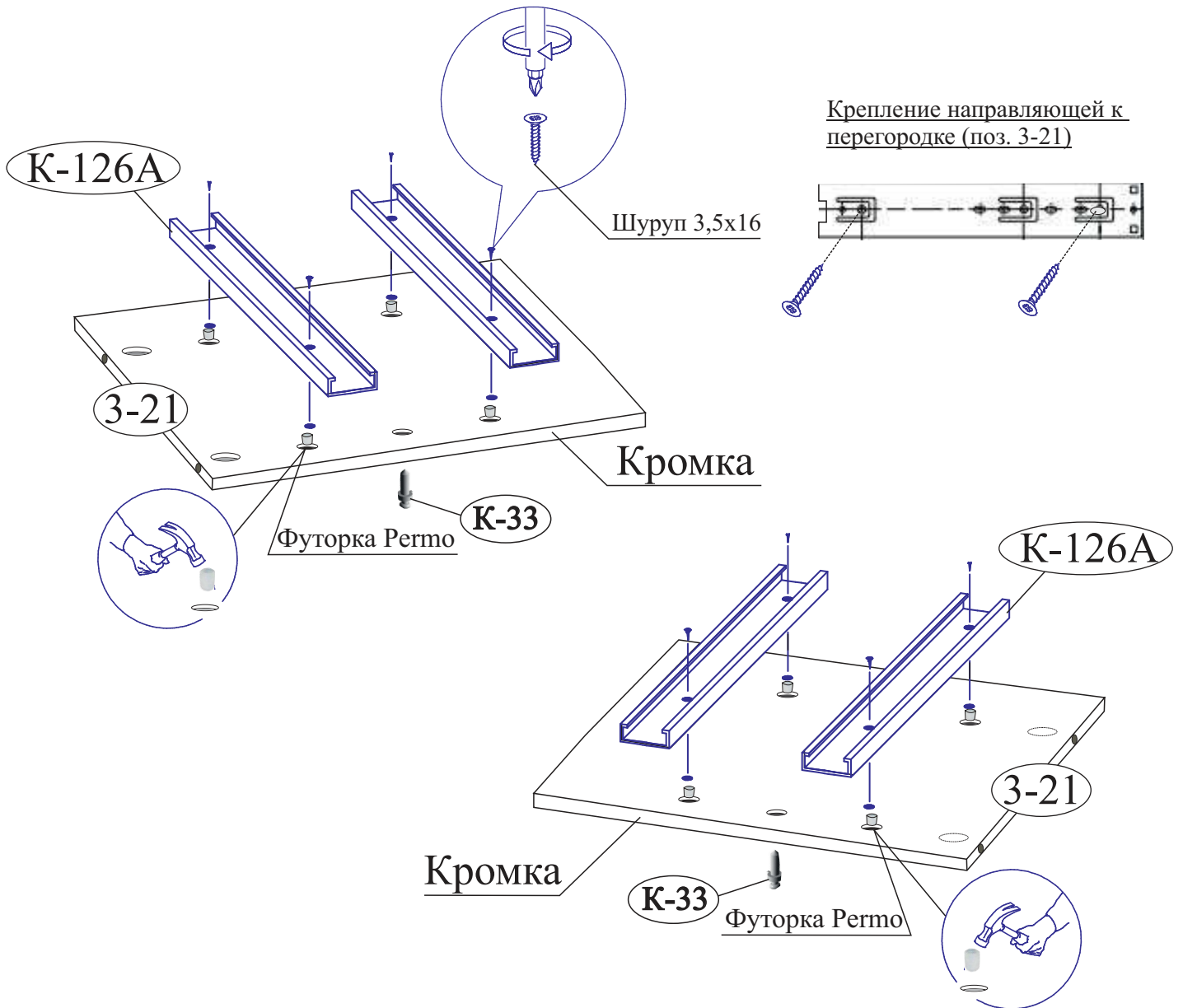

4. Аккуратно забейте шканты (К-43), опоры регулируемые (К-39) на перегородки (поз. 8-6). Закрепите по месту уголки (К-37).

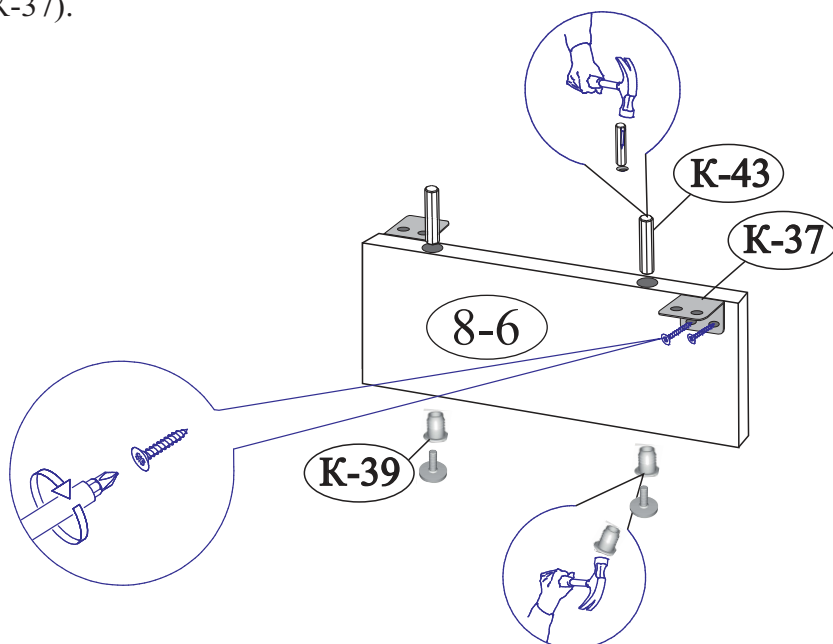

5. Закрепите к стенке горизонтальной (поз. 4-21) перегородки (поз. 3-21) винтами-конфирматами (К-7) и стенки вертикальные (поз. 1-6, 1-21) на стяжки (К-10).
6. Соедините колпак (поз. 2-21) с перегородками и стенками вертикальными при помощи дюбелей (К-10) и закрепите эксцентриками (К-10).
7. Соедините планки вертикальные (поз. 8-6) к стенке горизонтальной (поз. 4-21) при помощи шкантов (К-43) и закрепите при помощи уголков (К-37).



Схема установки эксцентриковой стяжки К-10



Досверлить отверстие Ø5

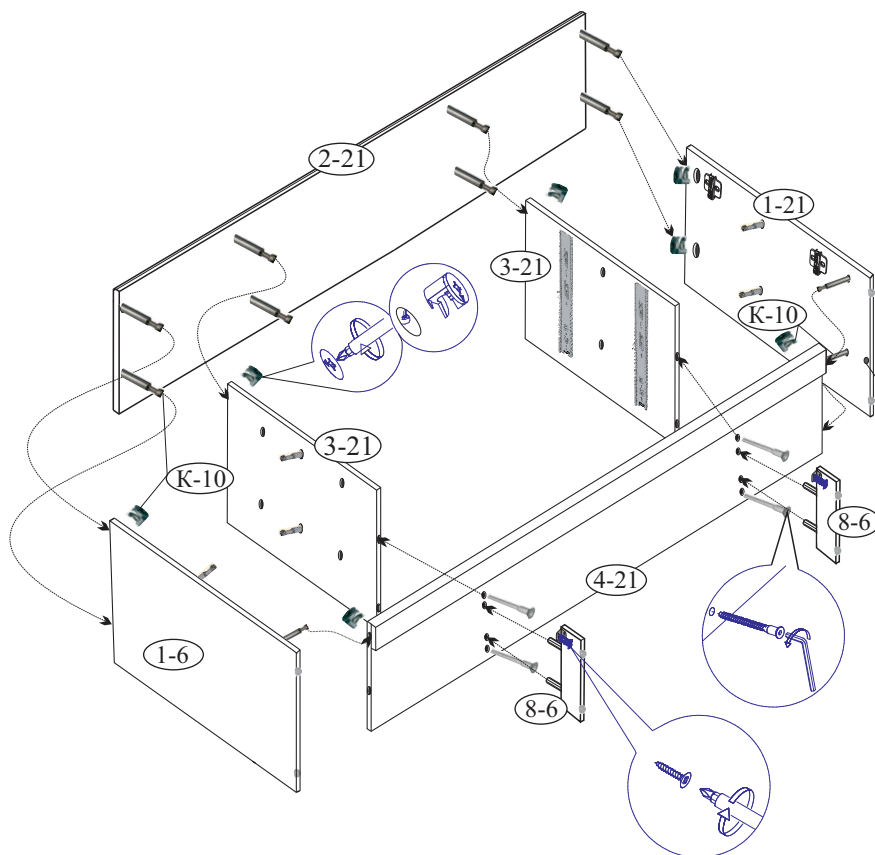
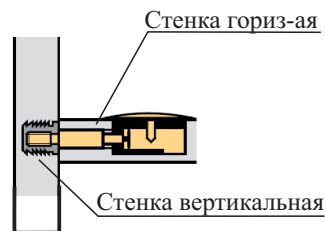
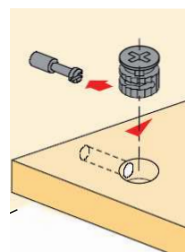

8. Закрепите планки горизонтальные (поз. 5-21, 6-21) к колпаку (поз. 2-21) шурупами 4x30 через сквозные отверстия, выровняв планки по краю колпака.
9. Выровняйте каркас (замерив проемы по диагонали), установите стенки задние (поз. 9-21, 10-21) и закрепите к стенкам вертикальным шурупами с шайбами (К-45), к перегородкам скрепками (К-59) с градацией 150 мм, установив предварительно планку соединительную между ними.
10. Закрепите навески (К-73) к стенкам вертикальным.

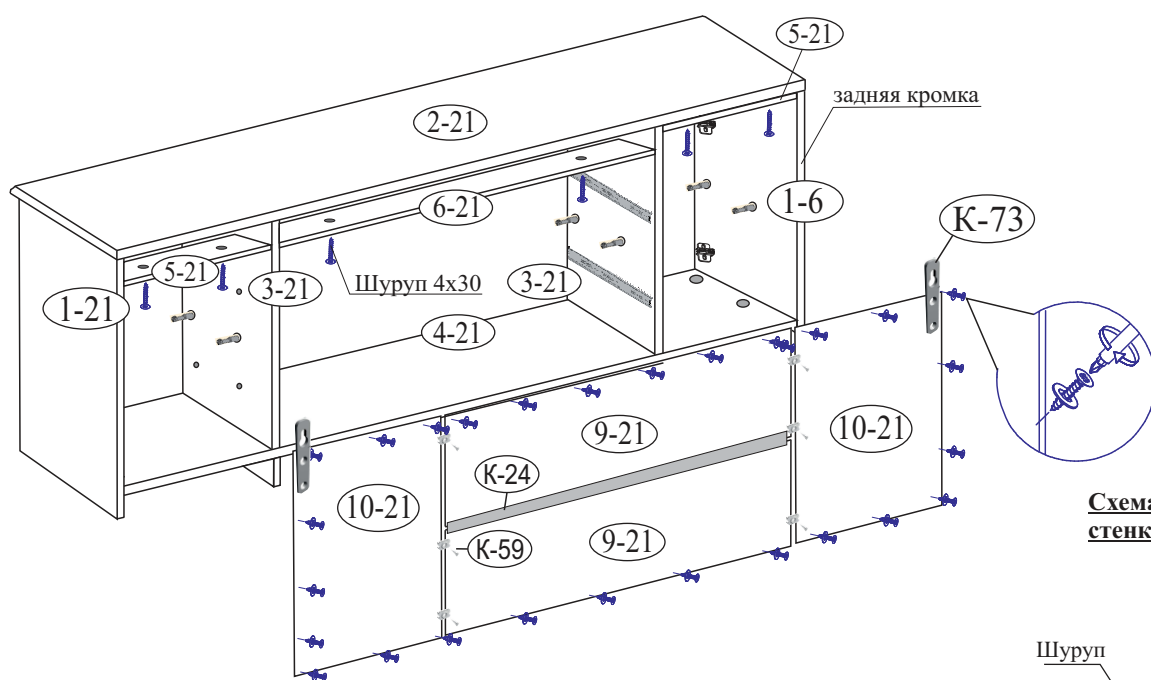

Крепление задней стенки



Схема крепления задней стенки на стыках.



11. Установите петли (К-17) на двери (поз. 7-21) (для выравнивания петель перпендикулярно кромки фасада необходимо использовать длинную линейку или прямую планку от жесткой упаковки (или прямую деталь каркаса), прижав плотно ее к прямым частям двух соседних петель параллельно кромки фасада).

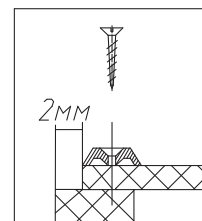
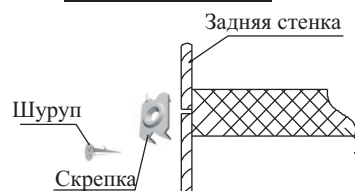
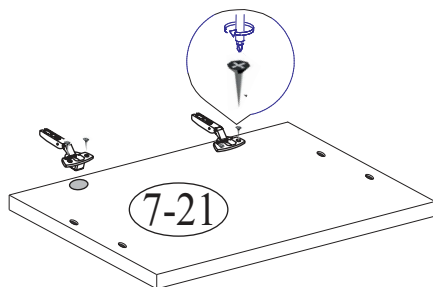

12. Установите цоколь угловой, для этого снимите защитный слой с клейкой ленты совместите нижний торец цоколя с нижней кромкой стенки вертикальной, выровняйте и прижмите переднюю часть цоколя к торцу стенки горизонтальной (поз. 4-21), дополнительно закрепите шурупом 3,5x25 через ранее досверленное отверстие.

13. Установите стенки горизонтальные (поз. 8-21) с помощью стяжки (К-33).

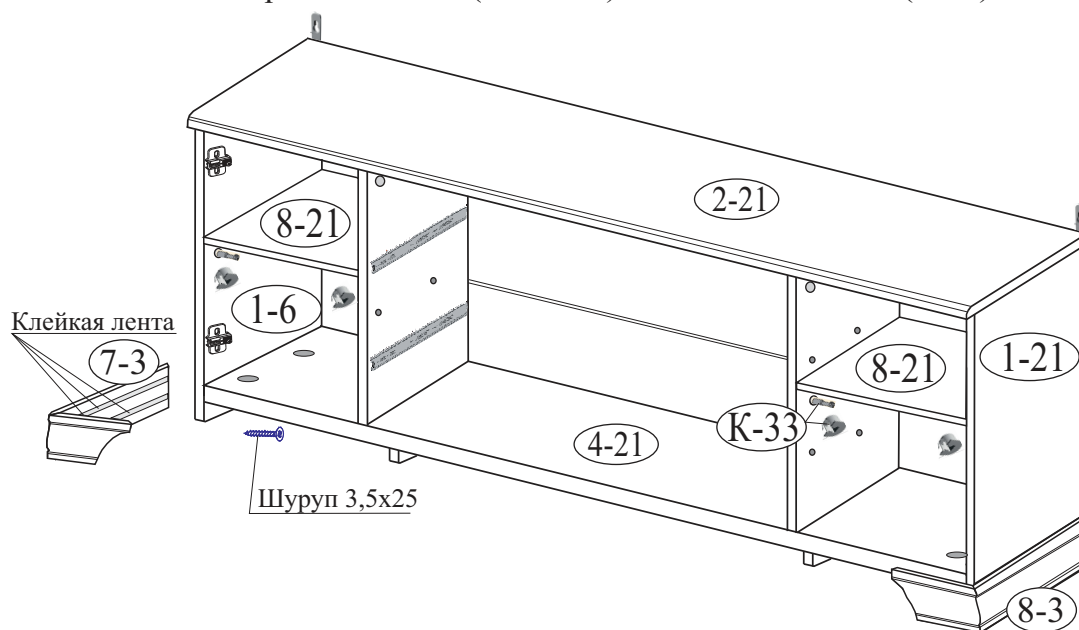

14. Соберите по схеме ящики и установите их с помощью направляющих.

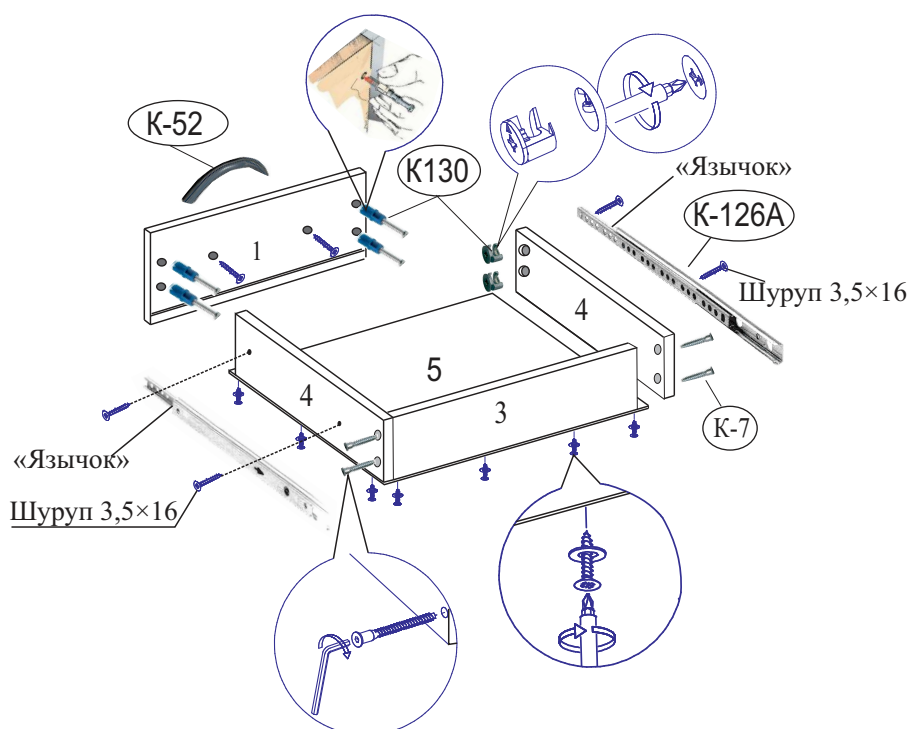

Порядок сборки ящика:

- Соедините стенки ящика (4, 4, 3) между собой на винты-конфирматы (К-7).
- Дюбель стяжки эксцентриковой (К-130) установите в отверстия на накладке, закрепить ящик при помощи эксцентрика (К-130).
- Переверните собранный ящик дном вверх, установите дно (5) в паз на накладке, закрепите к стенке ящика (3, 4) с помощью шурупов с шайбами (К-45) с градацией 100 мм.
- Закрепите ручку.
- Установите направляющие (К-126А), для этого разделите части направляющей. Выдвиньте направляющую до конца и потяните за «язычок» вверх. Закрепите одну часть направляющей к боковым стенкам (4, 4) другую к деталям изделия (см. схему сборки) шурупами (через овальные отверстия).

15. Совместите направляющие и задвиньте ящики до конца.

16. Навесьте двери и отрегулируйте. Закрепите ручки (К-52а). Совместите направляющие и задвиньте ящики.

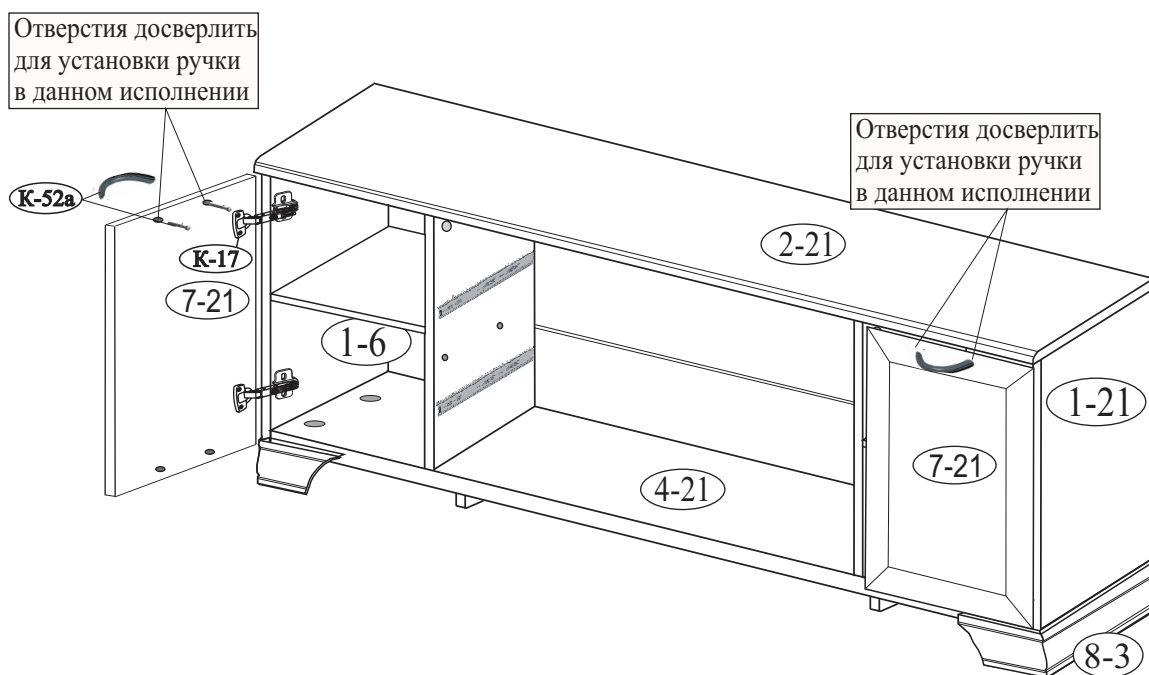

Порядок установки дверей

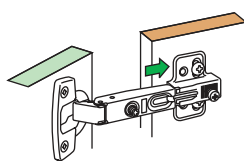

1 Надвиньте петлю на ответную планку

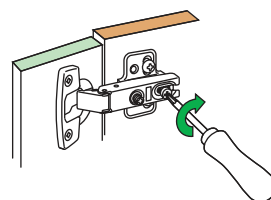

2 Затяните винт (неплотно).

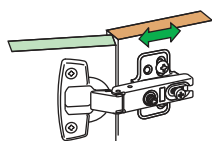

3 Отрегулируйте петлю на ответной планке.

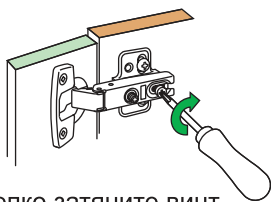

4 Крепко затяните винт.

17. Поставьте тумбу на место эксплуатации и закрепите к стене в отверстия навесок (К-73) с помощью саморезов с дюбелем (в комплект не входит).

ГАРАНТИЙНЫЙ ТАЛОН

Заполняется магазином, где приобретено изделие

_____ (наименование изделия)

Дата выпуска _____

Дата продажи _____

Владелец изделия _____
(Фамилия, Имя, Отчество)

Адрес _____

Наименование изделия _____

Установлен дефект _____

Исправил мастер _____

Подпись _____

“ ___ ” _____ 20 г.

ГАРАНТИИ.

24 месяца со дня приобретения при предъявлении талона по обнаруженным скрытым производственным дефектам. За механические повреждения возникшие при транспортировке, установке или эксплуатации, предприятие ответственности не несет.

Наш адрес: Россия, 426011, Удмуртская Республика, г. Ижевск, ул. 10 лет Октября, дом 32, Литер Г, офис 206 б.

Контактный телефон: 8 (3412) 90-80-34.

(линия отреза)

ПАСПОРТ.

Дата выпуска _____

ОТК _____

Отметка магазина о продаже

“ ___ ” _____ 20 г.

Срок службы 7 лет