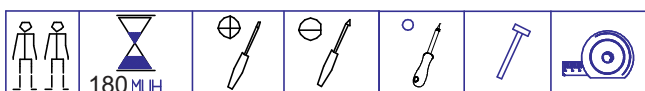

**ЕАС**РОССИЯ  
ООО "ИМК"Удмуртская Республика, г. Ижевск  
ул. 10 лет Октября, д. 32, Литер Г, офис 206 б.  
сайт: izhmebel.com, e-mail: izhmebel@mail.ru**Кровать двойная (1600)****(Комплектация-2)**

Проект ИЖ.072.05.00.00.00

Модульная серия корпусной мебели "Венеция"

**Состав изделия**

№ дет	Наименование деталей	Длина	Ширина	Кол-во
1-5	Спинка большая	1764	1034	1
2-5	Накладка декоративная	1796	36	1
3-5	Спинка малая	1644	358	1
4-5	Царга	2020	311	1
5-5	Царга	2020	311	1
7-5	Перегородка	2020	258	1
8-5	Планка вертикальная	2020	70	2
9-5	Планка горизонтальная	2020	70	2
10-5	Планка	794	106	2
11-5	Дно (ДВПО)	1021	745	4

**Фурнитура**

Наименование деталей	Кол-во
Комплект К-39	12
Комплект К-98a	2
Комплект К-98	4
Комплект К-130	20
Комплект К-131	2
Комплект К-16a	8
Комплект К-7	8
Комплект К-45	48
Комплект К-24	2
Комплект К-59	14
Комплект К-37	2
Разборное кроватное основание с подъемным механизмом	1

Габаритные размеры в мм,  
1796x2058x1058

ИНСТРУКЦИЯ ПО СБОРКЕ

## Комплекты фурнитуры

### КОМПЛЕКТ К-45

1. Шуруп 3x20 - 1шт
2. Шайба-1шт

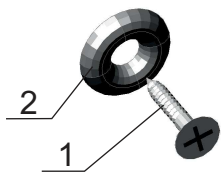

### КОМПЛЕКТ К-37

1. Уголок 26x26 - 1шт
2. Шуруп 4x16 -1шт

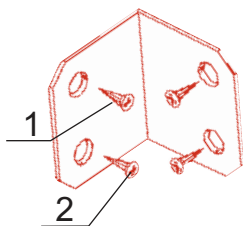

### КОМПЛЕКТ К-7

1. Винт-конфирмат 7x50 -1шт.
2. Заглушка-1шт.
3. Ключ шестигран. - 1шт.

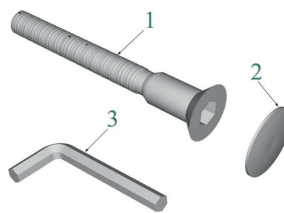

### КОМПЛЕКТ К-39

1. Опора регулируемая - 1шт,
2. Гайка для ножки - 1 шт.

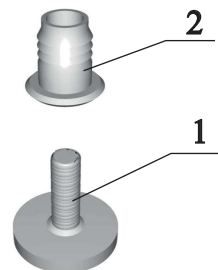

### КОМПЛЕКТ К-16а

1. Заглушка самокл.- 1 шт.



### КОМПЛЕКТ К-24

1. Планка соединительная,  
L=725мм -2шт.

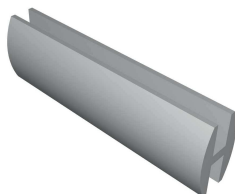

### КОМПЛЕКТ К-59

1. Скрепка -1шт.
2. Шуруп 3x20 -1шт.

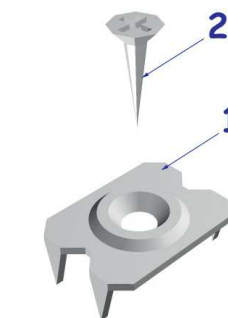

### КОМПЛЕКТ К-131

- 1.Винт М6х12 - 4 шт.
2. Гайка-футорка метал. М6 - 4 шт.
- 3.Кронштейн - 1 шт.
- 4.Шуруп 4х16 - 2шт.
- 5.Накладка из ПВХ - 1шт.

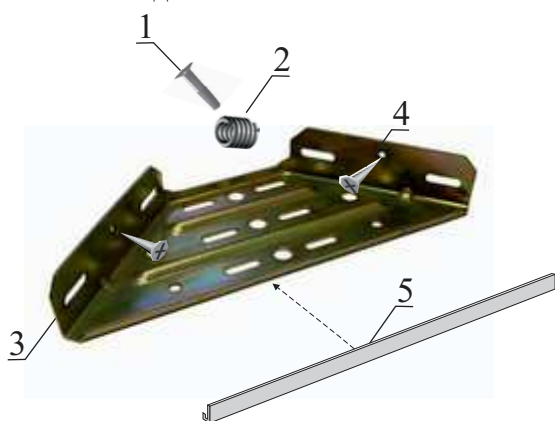

### КОМПЛЕКТ К-130

1. Эксцентрик -1шт.
2. Дюбель быстрого монтажа L=42мм -1шт.
3. Заглушка самокл. -1шт.



### КОМПЛЕКТ К-98

1. Стяжка кроватная-1шт.
2. Муфта М6х13-2шт
3. Винт М6х12-2шт.
4. Шуруп 4х16-6шт.



### КОМПЛЕКТ К-98а

1. Стяжка кроватная-1шт.
2. Винт М6х30-2шт
3. Гайка М6-2шт.
4. Шуруп 4х16-6шт.
5. Шайба-2шт.
6. Ключ S4-1 шт.

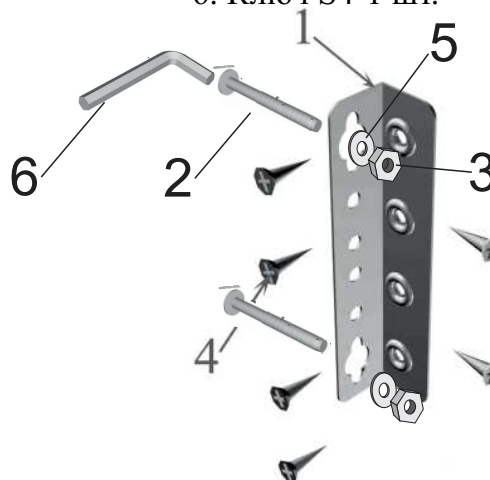

Уважаемый покупатель, обращаем Ваше внимание на то, что внешний вид изделия во многом зависит от качества сборки.

#### 1. Подготовка к сборке.

Прежде чем приступить к сборке изделий, необходимо внимательно ознакомиться с данной инструкцией:

- распаковать упаковки, скомплектовать детали согласно схемам, определить наличие необходимой фурнитуры;
- номера деталей на схемах соответствуют номерам, поставленным на не лицевых поверхностях деталей;
- приготовить необходимый инструмент: метр, отвертки, шнур, молоток;
- сборку производить на ровном полу, покрытым тканью или бумагой во избежание повреждения фасадных кромок и загрязнения мебели;
- установить на деталях комплекты фурнитуры, обозначенные на схемах изделий и рисунках по имеющимся наколам.

#### 2. Эксплуатация и уход.

Уважаемый покупатель, для того, чтобы изделие всегда радовало Вас напоминаем:

- не содержать мебель в сырых непроветриваемых помещениях и не устанавливать вплотную к отопительным приборам, температура нагрева элементов мебели не должна превышать +40°C.
- не ставить под прямые солнечные лучи, т.к. под их воздействием изменяется цвет лицевых поверхностей изделия;
- при эксплуатации мебельной продукции необходимо исключить попадание воды и иных жидкостей на элементы изделий мебели, соприкасающихся с полом;
- в мебели, имеющей крепление болтами, винтами, шурупами, при ослаблении необходимо периодически подтягивать;
- не ставить на поверхности горячие предметы;
- изделие оберегать от механических повреждений, попадания воды, растворителей, щелочей, кислот и т.п.;
- не использовать отбеливающие и хлоросодержащие моющие средства;;
- аккуратно передвигайте с места на место изделие, чтобы не повредить спинки и опоры регулируемые;
- чистку поверхностей производить сухой мягкой тканью.

Нам очень приятно, что при правильном обращении наши изделия доставят Вам радость.

#### ДОПОЛНИТЕЛЬНАЯ ИНФОРМАЦИЯ ДЛЯ ПОТРЕБИТЕЛЯ.

##### 1. Материалы, применяемые в производстве корпусной мебели:

- ламинированные древесностружечные плиты (ЛДСП) ГОСТ 32289-2013;
- плиты древесноволокнистые средней плотности марки МДФ ТУ 5536-003-50113531-2005;
- плиты древесноволокнистые твердые с лакокрасочным покрытием (ДВПО) ГОСТ 8904-81;
- кромки плоские мебельные поливинилхлоридные (ПВХ).

##### 2. Назначение и область применения:

- изделие предназначено для отдыха в положении лежа.

##### 3. Рекомендуемые допустимые нагрузки на отдельные элементы мебели:

- на кровать - 200 кг.

##### 4. Транспортирование и хранение (ГОСТ 16371):

- транспортирование рекомендуется всеми видами транспорта в крытых транспортных средствах, а так же в контейнерах;
- мебель должна храниться в крытых помещениях при температуре не ниже +2°C и относительной влажности воздуха от 45% до 70%, не должно быть контакта с водой и ультрафиолетовыми лучами.

Мебель корпусная бытовая изготовлена в соответствии с ТО 31.01.99-028-203475227-2018, ГОСТ 16371-2014, ГОСТ 19917-2014, соответствует требованиям ТР ТС 025/2012

“О безопасности мебельной продукции”.

**Примечание:** Руководство по эксплуатации к изделию не отражает незначительных, конструктивных изменений в изделии, внесенных изготовителем после подписания к выпуску в свет данного руководства, а также изменений по комплектующим изделиям и документации, поступающей с ними.

### 3.Схема сборки.

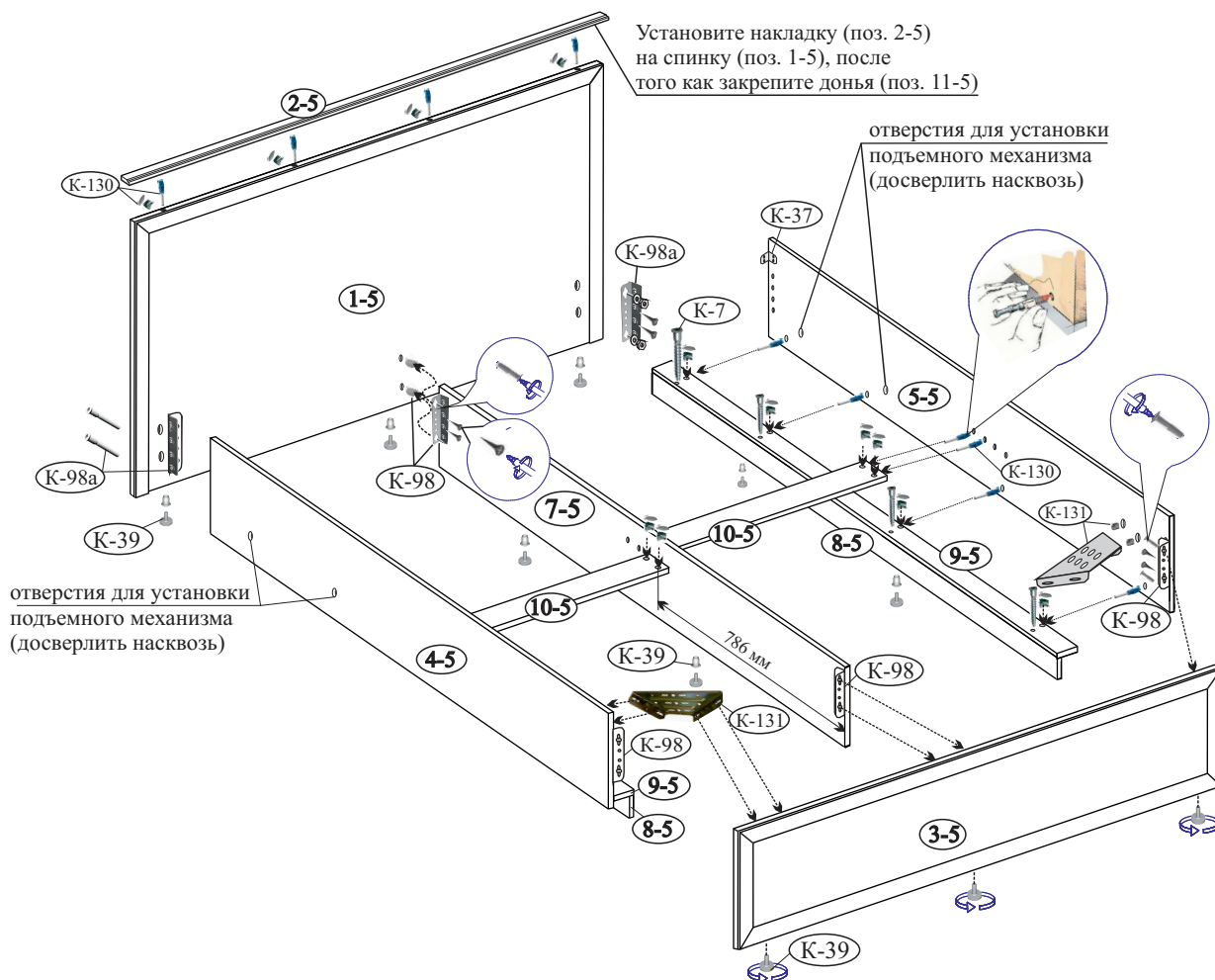

#### Последовательность установки.

1. Аккуратно забейте гайки-футорки футорки (К-131), установите дюбеля стяжки (К-130) в отверстия на царгах (поз.4-5, 5-5) и досверлите отверстия для крепления подъемного механизма 10 указанные на схеме. Закрепите стяжки кровати (К-98, К-98а).

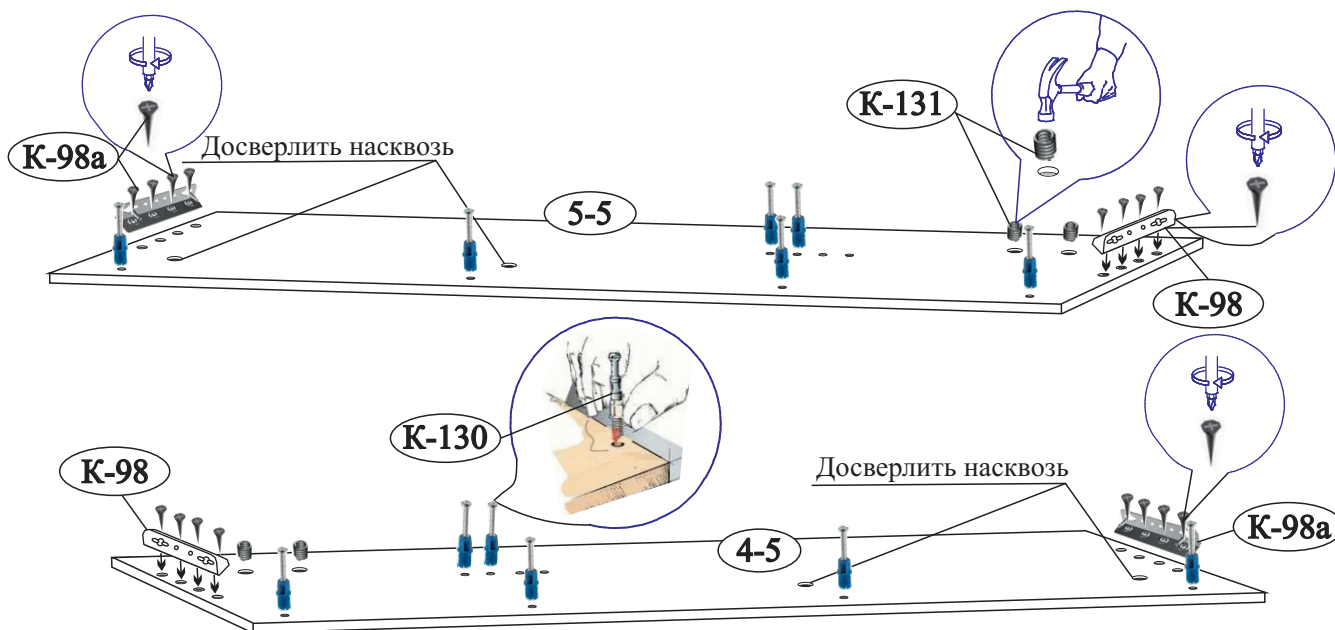

2. Установите дюбеля стяжки (К-130) в отверстия на накладке декоративной (поз. 2-5).



3. Установите дюбеля стяжки (К-130) в отверстия на перегородке (поз. 7-5), закрепите стяжки кроватные (К-98).

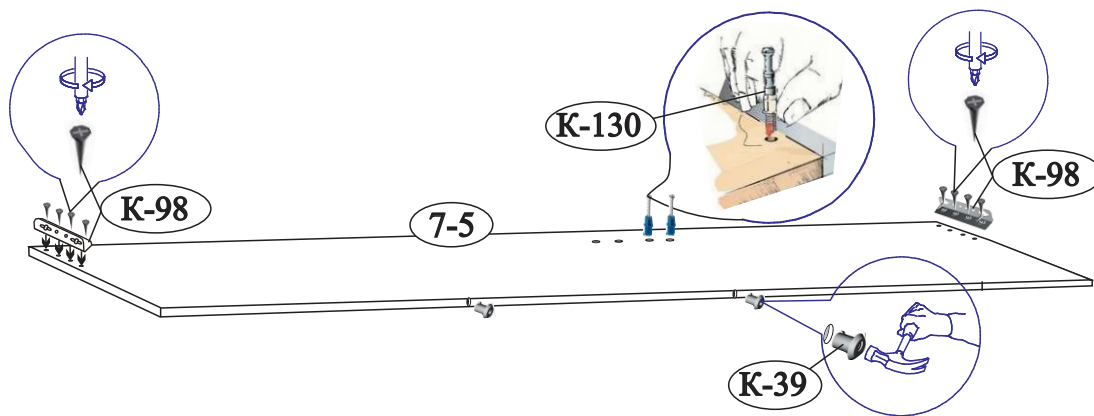

4. Закрепите к царгам (поз. 4-5, 5-5) планки горизонтальные (поз. 9-5) стяжками эксцентриковыми (К-130), винтами-конфирматами закрепите к деталям (поз. 9-5) планки вертикальные (поз. 8-5).

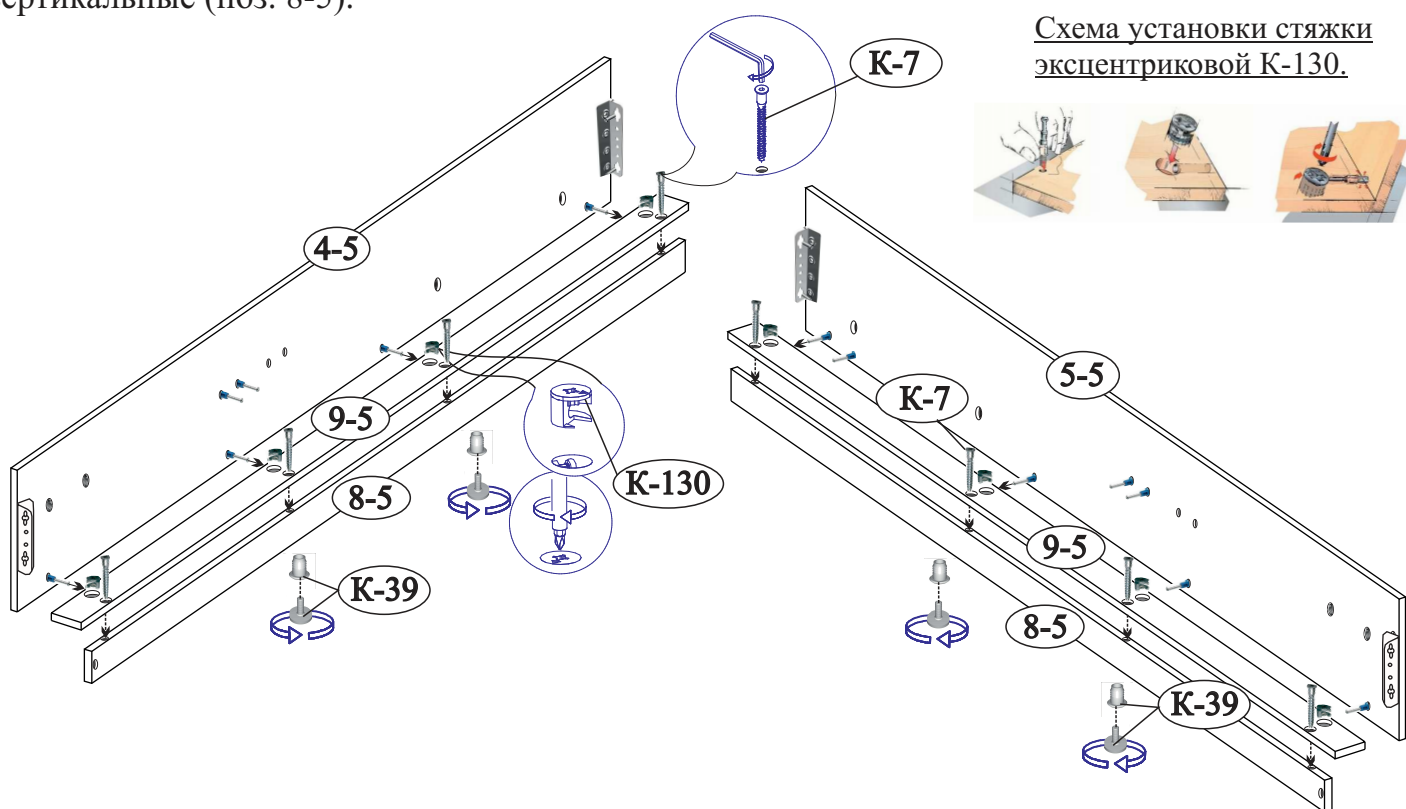

5. Аккуратно забейте гайки-футорки футорки (К-131) и муфты (К-98) в отверстия на спинке малой (поз. 3-5).

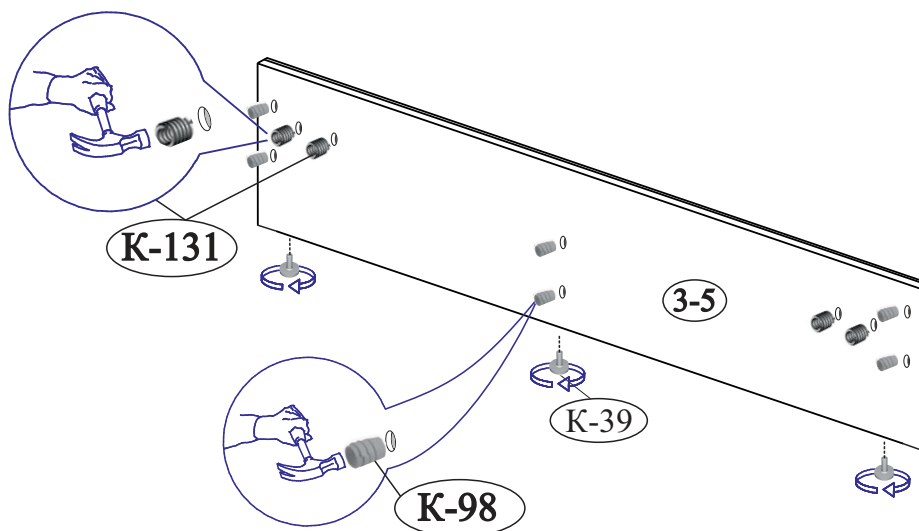

6. Соедините планки (поз. 10-5) с царгами (поз. 4-5, 5-5) и с перегородкой (поз. 7-5) на стяжки эксцентровые (К-130).

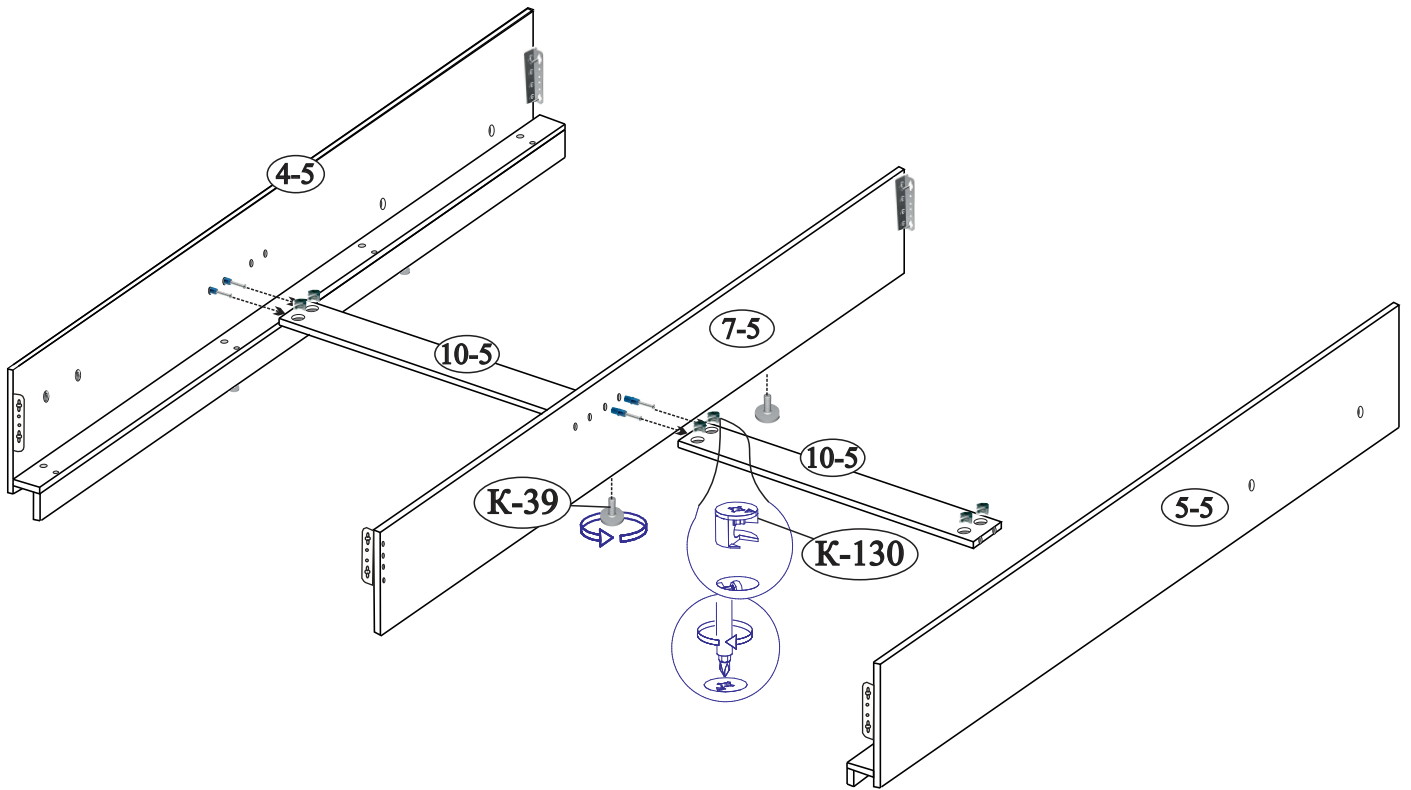

7. Закрепите царги и перегородку к спинке большой (поз. 1-5) при помощи (К-98а и К-98) и к спинке малой (поз. 3-5) при помощи (К-98);

- царги к изголовью дополнительно закрепите при помощи уголка (К-37) шурупами 4x16 по месту, максимально приблизив к верхнему краю царги;
- закрепите кронштейны (К-131).

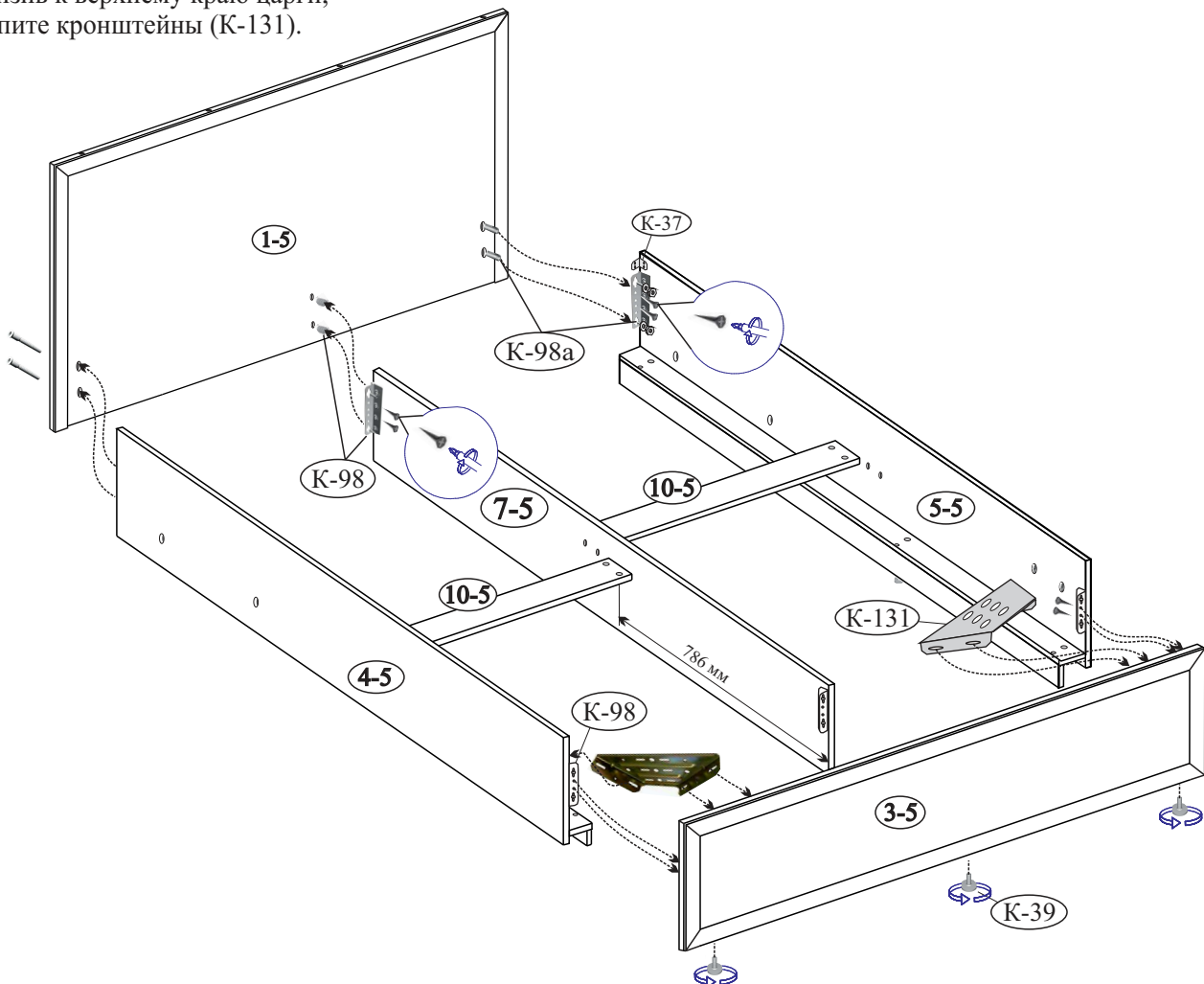

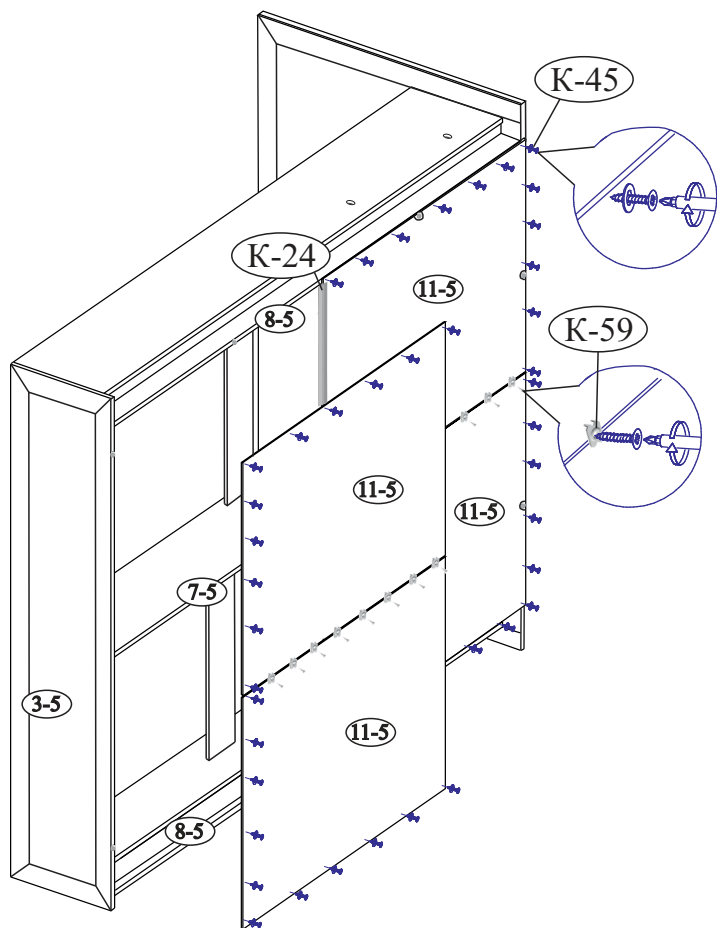

8. Аккуратно положите кровать на бок (на царгу) и закрепите донья (поз. 11-5) шурупами с шайбами (К-45) с градацией 150 мм к деталям (поз. 1-5, 3-5, 8-5), скрепками (К-59) к перегородке (поз.7-5), предварительно установив планку соединительную (К-24) между ними.  
 При установке деталей (поз.11-5) в местах сверления под опоры регулируемые, донья необходимо просверлить или выпилить по месту.

9. Аккуратно поднимите кровать, установите накладку декоративную (поз. 2-5) на спинку (поз. 1-5) при помощи стяжек эксцентровых (К-130);

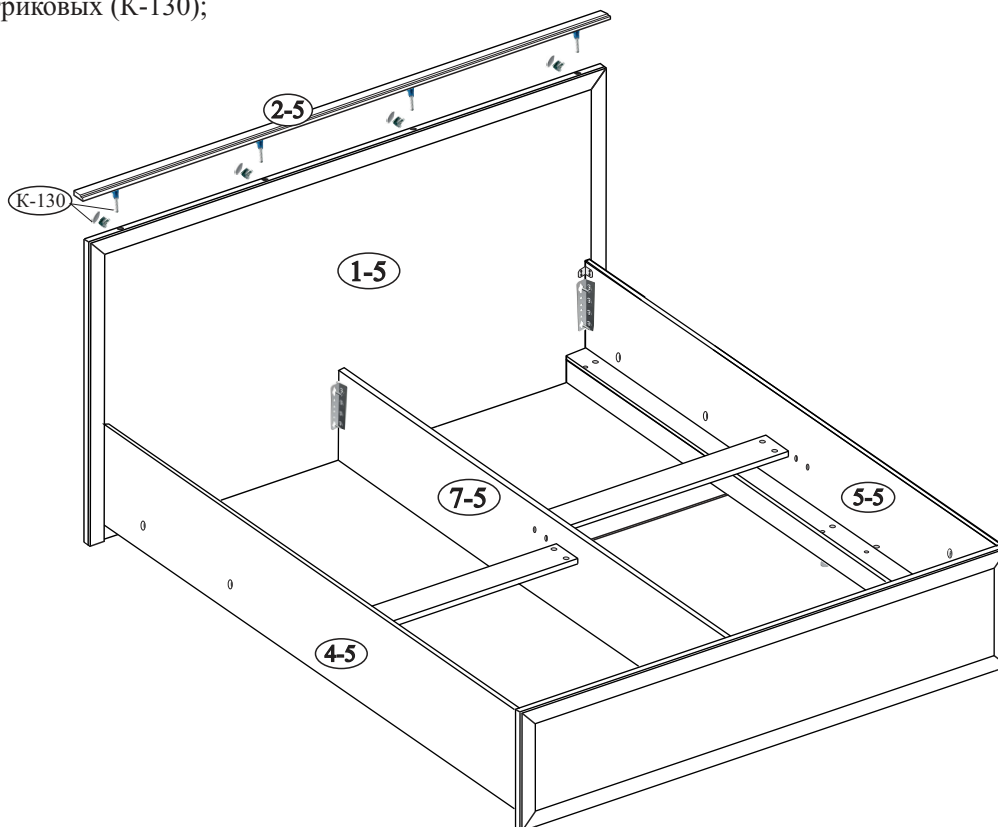

- Установите подъемный механизм (инструкция по установке и сборке подъемного механизма в упаковке завода производителя);

*Разборное кроватное основание с подъемным механизмом с инструкцией находится в упаковке завода производителя со всеми комплектующими.*

*Рекомендуемый габаритный размер матраса 2000×1600×180, комплектуем по желанию покупателя.*

## ГАРАНТИЙНЫЙ ТАЛОН

Заполняется магазином, где приобретено изделие

\_\_\_\_\_ (наименование изделия)

Дата выпуска \_\_\_\_\_

Дата продажи \_\_\_\_\_

Владелец изделия \_\_\_\_\_  
(Фамилия, Имя, Отчество)

Адрес \_\_\_\_\_

Наименование изделия \_\_\_\_\_

Установлен дефект \_\_\_\_\_

Исправил мастер \_\_\_\_\_

Подпись \_\_\_\_\_

“ \_\_\_ ” \_\_\_\_\_ 20 г.

### ГАРАНТИИ.

24 месяца со дня приобретения при предъявлении талона по обнаруженным скрытым производственным дефектам. За механические повреждения возникшие при транспортировке, установке или эксплуатации, предприятие ответственности не несет.

Наш адрес: Россия, 426011, Удмуртская Республика, г. Ижевск, ул. 10 лет Октября, дом 32, Литер Г, офис 206 б.

Контактный телефон: 8 (3412) 90-80-34.

-----  
(линия отреза)

### ПАСПОРТ.

Дата выпуска \_\_\_\_\_

ОТК \_\_\_\_\_

Отметка магазина о продаже

“ \_\_\_ ” \_\_\_\_\_ 20 г.

Срок службы 7 лет